

The background of the entire image is a repeating pattern of stylized, geometric shapes in purple and white. These shapes resemble abstract leaves or petals, arranged in a radial pattern that creates a sense of movement and depth. The central focus is a white rectangular box with a thin purple border, which contains the text.

COSATTO
baby stuff with personality

WOOP
travel system



NITTY GRITTY



UWAGA: ZACHOWAJ INSTRUKCJĘ ZE WZGLĘDU NA WAŻNE INFORMACJE

Zapoznaj się z treścią instrukcji. Bezpieczeństwo Twojego dziecka może być zagrożone jeżeli nie będziesz postępować zgodnie z instrukcją.

INSTRUKCJA UŻYTKOWANIA

Dziękujemy za wybór produktu Cosatto. Zapoznanie się z ważnymi informacjami dotyczącymi bezpieczeństwa pozwolą cieszyć się i użytkować produkt przez wiele lat.

BEZPIECZEŃSTWO: ZAPOZNAJ SIĘ Z PONIŻSZYM

OSTRZEŻENIE: BEZPIECZEŃSTWO DZIECI TO TWOJA ODPOWIEDZIALNOŚĆ

- **OSTRZEŻENIE:** Nigdy nie pozostawiaj dziecka opieki osoby dorosłej.
- **OSTRZEŻENIE:** Przed użyciem sprawdź czy wszystkie blokady są zablokowane.
- **OSTRZEŻENIE:** Aby zapobiec obrażeniom, przed składaniem i rozkładaniem wózka, upewnij się że Twoje dziecko nie znajduje się w pobliżu.
- **OSTRZEŻENIE:** Nie pozwól dziecku bawić się produktem.
- **OSTRZEŻENIE:** Zawsze używaj uprząży zabezpieczającej dziecko.
- **OSTRZEŻENIE:** Każdy element zawieszony na rączce wózka, może wpłynąć bezpośrednio na jego stabilność.
- **OSTRZEŻENIE:** Sprawdź poprawność mocowania gondoli, siedziska lub fotelika samochodowego na stelażu wózka przed użyciem.
- **OSTRZEŻENIE:** Produkt nie jest przeznaczony do biegania, czy jazdy na rolkach.
- Wózek przeznaczony jest dla dzieci od urodzenia do wagi 15 kg.
- Rozłożona na płasko pozycja oparcia jest rekomendowana dla noworodków zanim będą mogły podróżować w bardziej pionowej pozycji (np. jak dziecko zacznie samodzielnie siadać).
- Wózek jest kompatybilny jedynie z fotelikiem samochodowym Cosatto Hold (sprzedawany oddzielnie)
- Trzymaj dziecko z dala od ruchomych części podczas regulacji funkcji wózka. Wózek wymaga serwisowania przez użytkownika. Zawsze zapinaj dziecko w uprząż i nie pozostawiaj bez opieki.
- Nigdy nie używaj części zamiennych innych, niż te zatwierdzone i dostarczone przez Cosatto, użycie innych może zagrozić bezpieczeństwu dziecka oraz utraty gwarancji.
- Przeladowanie, niepoprawne rozłożenie stelaża, oraz używanie nieoryginalnych akcesoriów i części zamiennych, mogą uszkodzić wózek i wpłynąć na bezpieczeństwo dziecka. Zapoznaj się z instrukcją.
- Kosz jest przeznaczony do utrzymania 2 kg, równomiernie rozłożonego ładunku.
- Każdy dodatkowy bagaż, zawieszony na rączce wózka i/lub oparcia siedziska i/lub po bokach wózka, może wpłynąć negatywnie na jego stabilność.
- Nie używaj doczepianych ruchomych platform na drugie dziecko, może to zaburzyć bezpieczeństwo dziecka w wózku.
- Nigdy nie pozostawiaj osłonki przeciwdeszczowej gdy wózek jest w pomieszczeniu, blisko źródła ciepła lub gdy na zewnątrz jest gorąco, ponieważ dziecko może się przegrzać.
- Upewnij się że wszyscy użytkownicy zapoznali się z treścią instrukcji przed użyciem produktu. Składanie i rozkładanie powinno być płynne, jeżeli nie - nie używaj siły i sprawdź instrukcję.
- Nie używaj wózka niezgodnie z jego przeznaczeniem.
- Upewnij się, że Twoje dziecko ma zawsze zapiętą poprawnie uprząż. Klamry typu D są dołączone do uprząży w razie konieczności dopięcia dodatkowej uprząży zatwierdzonej i posiadającej homologację BS EN 13210.

- Nie pozwalaj dziecku na wspinanie się, zabawę czy wieszanie się na wózku.
- Zawsze używaj hamulca, gdy wózek jest nieruchomy/stoi. Trzymaj mocno rączkę wózka gdy zbliżasz się do poruszających się pojazdów czy pociągu. Nawet z użytym hamulcem, pęd pojazdu może poruszyć wózek.
- Zachowaj szczególną ostrożność przy podjeżdżaniu/zjeżdżaniu z krawężników. Wyjmij dziecko i złóż wózek gdy wchodzisz lub schodzisz po schodach zwykłych i ruchomych.
- Upewnij się, że złożony wózek jest bezpiecznie przechowywany i nie upadnie na bawiące się dzieci i nie spowoduje obrażeń.
- Nigdy nie należy wozić drugiego dziecka w wózku.
- Produkt zgodny z homologacją BS EN 1888:2012.

FOTELIK SAMOCHODOWY (sprzedawany oddzielnie)

Wpięty fotelik samochodowy na stelażu wózka NIE ZASTĘPUJE gondoli ani łódeczka. Jeżeli dziecko staje się śpiące, należy je przełożyć do gondoli lub łódeczka.

LISTA ELEMENTÓW WÓZKA

Wózek jest dostarczony w jednym kartonie, zawierającym:

- | | |
|----------------------------------------------|-------------------------------------|
| 1. Stelaż wózka | 7. Pałąk z pokrowcem |
| 2. Tylne kółka x 2 | 8. Otulacz główki |
| 3. Przednie kółka | 9. Torba |
| 4. Daszek siedziska | 10. Osłonka przeciwdeszczowa |
| 5. Siedzisko (ochraniacze pasów zamontowane) | 11. Adaptery fotelika samochodowego |
| 6. Śpiworek | |

1 - MONTAŻ WÓZKA

Aby otworzyć wózek, naciśnij przyciski (a) po obu stronach stelaża i pchnij rączkę (b). Zwolnij dźwignię blokady (c) i podnieś rączkę aż do zablokowanie w pozycji otwartej (d).

OSTRZEŻENIE : Przed użyciem sprawdź czy wszystkie blokady są zablokowane.

Wysokość rączki jest regulowana. Naciśnij przyciski (e) po obu stronach i podnieś (f) lub obniż (g) rączkę do zadanej pozycji.

2 - MONTAŻ PRZEDNICH KÓŁEK

Wepnij kółka tak, aby trzpień był całkowicie schowany w miejscu montażu w stelażu (a) aż do zablokowania.

Aby wyjąć kółko, odciągnij dźwignię blokady znajdującą się z tyłu kółka (b), a następnie wyjmij kółko.

3 - MONTAŻ TYLNYCH KÓŁEK

Wepnij kółko tak, aby trzpień był całkowicie schowany w miejscu montażu w stelażu (a) aż do zablokowania. Powtórz czynność z drugim kółkiem.

Aby wyjąć kółko, wciśnij przyciski znajdującą się w górnej części kółka (b), a następnie wyjmij kółko (c).

4 - UŻYWANIE HAMULCA

W celu uruchomienia hamulca, naciśnij stopą dźwignię (a). Sprawdź czy hamulec prawidłowo przytrzymuje kółka, pchając i pociągając do siebie wózek. Aby zwolnić hamulec, unieś dźwignię (b). **UWAGA!** Zawsze używaj hamulca podczas wkładania, bądź wyciągania dziecka z wózka.

5 - UŻYWANIE PRZEDNICH KÓŁEK OBROTOWYCH

Wciśnij dźwignię blokady (a). Blokowanie kółek następuje po obróceniu kółka (b), aż kliknięcie z każdego z kółek będzie słyszalne. Aby kółka się obracały, zwolnij blokadę, unosząc dźwignię (c). Kółka będą się teraz obracały (d).

6 - DEMONTAŻ KOSZA

Odepnij klipsy z tyłu wewnętrznej części kosza (a) oraz z zewnątrz od spodu kosza (b). Wypnij zaczepy z przodu kosza (c).
Montaż odbywa się w odwrotnej kolejności.

7 - SKŁADANIE WÓZKA

Wciśnij przycisk blokady (a), pociągnij dźwignię do siebie (b). Naciśnij na rączkę (c), składając stelaż, aż do zablokowania się (d).
Rączka jest regulowana i może być złożona (e) aby wózek zajmował mniej miejsca. Naciskając przyciski blokady rączki, ustaw ją w zadanej pozycji i odpuść przyciski.
Uwaga: stelaż może być złożony z siedziskiem skierowanym przodem do kierunku jazdy, w pionowej pozycji.

8 - MONTAŻ I DEMONTAŻ SIEDZISKA

Umieść siedzisko w miejscach montażu w stelażu po obu jego stronach. Wciśnij aż do kliknięcia i zablokowania (a).
Aby wypiąć siedzisko, wciśnij przyciski blokady po obu stronach (b) i unieś siedzisko (c).
Uwaga: siedzisko może być zamontowane przodem (d) i tyłem do kierunku jazdy (e).

9 - REGULACJA POCHYLENIA

Siedzisko może być regulowane w 3 położeniach. Naciśnij przyciski blokady (a) po obu stronach siedziska jednocześnie i pochyl do żądanej pozycji (b i c), aż usłyszysz kliknięcie blokady.
UWAGA: nigdy nie reguluj pochyleń siedziska gdy w nim znajduje się dziecko.
UWAGA: siedzisko używane w funkcji dla noworodka, musi być rozłożone na płasko, oparcie maksymalnie pochylone, przodem do rodzica.

10 - UŻYWANIE SIEDZISKA OD URODZENIA

Podczas użycia siedziska w funkcji od urodzenia, zapnij jedynie górną (a) i środkową (b) uprząż. Upewnij się że zamki (c) znajdujące się po obu stronach siedziska są rozpięte, a siedzisko znajduje się w pozycji płaskiej (d) (patrz punkt 9). Siedzisko jest teraz gotowe do użycia od urodzenia.
Uwaga: funkcja siedziska od urodzenia nie jest gondolą i uprząż powinna być zawsze użyta.
Siedzisko używane w funkcji dla noworodka, musi być rozłożone na płasko, oparcie maksymalnie pochylone, przodem do rodzica.

11- UŻYWANIE SIEDZISKA DLA STARSZYCH DZIECI

Gdy dziecko może już siadać - używać siedzisko w funkcji bardziej pionowo ustawionego oparcia, siedzisko zmieniamy do funkcji dla starszych dzieci.
Podczas używania dla starszych dzieci, zapinamy tylko dolną klamrę (a) i upewniamy się, że zamki błyskawiczne (b) po obu stronach, są zapięte kompletnie.
Siedzisko jest teraz gotowe do użycia dla starszych dzieci.

12 - MONTAŻ, UNOSZENIE I DEMONTAŻ RĄCZKI/PALĄKA SIEDZISKA

Wepnij obydwa końce rączki do otworów montażowych w gondoli aż do zabokowania (a). Aby otworzyć rączkę, naciśnij przycisk po jednej stronie rączki (b) i unieś rączkę całkowicie (c). Powtórz czynność po drugiej stronie w celu wyjęcia rączki.
Pokrowiec rączki może być wypięty poprzez rozpięcie zamka błyskawicznego z tyłu (d).

13 - UŻYWANIE UPRZĘŻY

Wózek posiada 5 punktową uprzęż dla zabezpieczenia dziecka. W celu wypięcia upręży, wciśnij przycisk pośrodku zamka (a) i wyjmij klamry pasów. Aby zapiąć uprzęż, wepnij klamry pasów barkowych (b) w klamry pasów biodrowych i wepnij w zamek (c).

Uporzędkowanie powinno być dokładnie wyregulowane, tak aby dziecko czuło się komfortowo. Długość pasów barkowych może być dopasowana, używając regulatorów. Długość każdego paska może być zmieniona używając regulatorów (d). Dla regulacji do najmniejszych rozmiarów, musisz przełożyć regulatory przez klamry typu D.

Aby wyregulować pasy barkowe, rozepnij wkładkę z tyłu siedziska, znajdź końce pasów (e), wyjmij je i przełóż przez otwory zadanej wysokości.

Aby wyjąć uprzęż, rozepnij wkładkę z tyłu siedziska, znajdź końce pasów (e) i przełóż przez otwory. Pod siedziskiem, przełóż koniec pasa krokowego przez otwór (f). Z obydwu stron siedziska, przełóż pasy przez otwory w metalowych klamrach C (g). Przełóż klamry C przez klamry D. Uporzędkowanie powinno być zdemontowane.

Montaż upręży odbywa się w odwrotnej kolejności.

Klamry typu D są doczepione na końcach każdego paska, jeżeli chcesz dopiąć dodatkową uprzęż zgodną z BS EN 13210.

Aby zdemontować lub zamontować ochronnicze pasów, rozepnij zamek i wypnij klamrę pasów barkowych z biodrowych i nałóż ochroniacze.

UWAGA: zawsze używaj pasa krokowego razem z pasami biodrowymi.

14 - MONTAŻ ŚPIWORKA

Rozepnij pasy barkowe i biodrowe (patrz krok 20). Wyjmij ochroniacze pasów barkowych i krokowego z siedziska (a).

Rozepnij osłonkę śpiworka i wyjmij (b). Ułóż śpiworek na siedzisku. Przełóż pasy upręży przez otwory w śpiworku i wkładce siedziska (c, d i e).

Przełóż zabezpieczenia (f) przez otwory w górnej części oparcia i zapnij do tylnej części siedziska (f).

Zamontuj otulacz główki, upewniając się że pasy barkowe znajdują się ponad otworami (h).

Zamontuj ochroniacze pasów barkowych, krokowego i osłonkę śpiworka. Demontaż śpiworka odbywa się w odwrotnej kolejności.

Przy funkcji od urodzenia, rekomendujemy przełożenie pałąka przez otwór na ogrzanie rąk w śpiwoku (i). Obydwie części śpiworka są dwustronne.

15 - MONTAŻ DASZKA SIEDZISKA

Ułóż daszek na ramie siedziska jak na rysunku.

Umieść uchwyty montażowe daszka (a) na ramie siedziska i mocno wciśnij uchwyty od spodu (b) aż się zablokują. Zapnij rzepy (d).

Aby wymontować, pociągnij uchwyt montażowy od dołu, jak na rysunku (d) i wyjmij daszek

16 - OTWIERANIE I ZAMYKANIE DASZKA SIEDZISKA

Pociągnij daszek do góry aby otworzyć (a), pchnij do dołu aby zamknąć (b).

Aby schować dodatkową osłonkę, należy wcisnąć ją za centralną część (c) pod daszek, oraz pociągnąć do siebie (d) aby rozłożyć.

17 - MONTAŻ OSŁONKI PRZECIWDRESZCZOWEJ NA SIEDZISKU(from birth mode)

Zapnij zamek w dolnej części osłonki (a).

Zaczynając od dolnej części przy podnóżku (b) kończąc na tylnej (c), umieść osłonkę na siedzisku jak na rysunku. Zapnij zamek (d) z tyłu osłonki.

Zamek z przodu osłonki (e) pozwala na dostęp do dziecka.

18 - MONTAŻ OSŁONKI PRZECIWDRESZCZOWEJ (starsze dziecko)

Rozepnij zamek w dolnej części osłonki (a). Zaczynając od dolnej części przy podnóżku (b) kończąc na tylnej (c), umieść osłonkę na siedzisku jak na rysunku. Zapnij zamek (d) z tyłu osłonki. Zamek z przodu osłonki (e) pozwala na dostęp do dziecka.

19 - UŻYWANIE WÓZKA Z FOTELIKIEM (sprzedawanym oddzielnie)

Uwaga: adaptory są dołączone do wózka Woop. Wepnij adaptory do miejsc montażowych w stelażu (a), aż usłyszysz kliknięcie i adaptory będą właściwie zabezpieczone (b).

Uwaga: kropki są zaznaczone na każdym adapterze i miejscach montażu w stelażu (c). Powinny znajdować się po tej samej stronie, jeżeli montaż jest właściwy.

Aby wyjąć adaptory ze stelaża, naciśnij przyciski (b) znajdujące się po obu stronach i wypnij adaptory ruchem do góry ze stelaża wózka (e). Przechowuj adaptory w bezpiecznym miejscu.

Nałóż fotelik samochodowy na stelaż, tak aby adaptory na stelażu wózka pokryły się z otworami mocowania w foteliku. Wciśnij fotelik zdecydowanym ruchem (f), aż usłyszysz kliknięcie.

Przed użyciem fotelika wpiętego w stelaż, sprawdź poprawność montażu fotelika.

Aby wyjąć fotelik ze stelaża, naciśnij przyciski znajdujące się przy otworach mocowania w foteliku (g), a następnie podnieś fotelik i wyjmij go z adapterów (h).

UTRZYMANIE WÓZKA

Wózki zostały zaprojektowane tak, aby spełniać wymogi bezpieczeństwa, przy poprawnym użyciu i serwisowaniu, przez wiele lat będzie Wam służył.

Stelaż wózka jest bardzo wytrzymały, jednak uderzenia kołami o schody czy też krawężniki, mogą go uszkodzić.

Obuwie dziecka z twardą podeszwą mogą uszkodzić miękkie materiały wózka.

Przechowywanie wilgotnego wózka będzie sprzyjać powstawaniu pleśni.

Gdy wózek ulegnie zamoczeniu, należy go dokładnie wytrzeć miękką ściereczką, oraz dokładnie osuszyć przed przechowywaniem.

Przechowuj wózek w suchym i bezpiecznym miejscu.

Nie pozostawiaj produktu na słońcu przez dłuższy czas - niektóre materiały mogą wyblaknąć.

SERWISOWANIE

Wózek wymaga regularnego serwisowania przez użytkownika.

Produkty Cosatto zostały zaprojektowane z myślą o zminimalizowaniu potrzeby serwisowania, jednak regularne smarowanie ruchomych części przedłużą bezproblemowe użytkowanie i sprawią, że składanie i rozkładanie będzie cały czas proste.

Jeżeli ruchome części zaczną sztywnieć i będą cięższe do użytkowania, należy użyć niewielkiej ilości środka takiego jak np. silikon w sprayu. **NIE UŻYWAĆ** oleju ani smaru.

Regularnie sprawdzaj elementy blokujące, hamulce, kółka, uprząż, uchwyty, regulatory siedziska zawiąsy i inny sprzęt wózka, aby być pewnym, że są bezpieczne i działają poprawnie. Części te winny być ruchome przez cały czas użytkowania wózka.

Hamulce i kółka ulegają zużyciu. Powinny być sprawdzane i wymienione w razie potrzeby.

Wózek powinien być serwisowany i przejść przegląd przed rozpoczęciem użycia dla drugiego dziecka w ciągu 18 miesięcy, którekolwiek nastąpi szybciej.

CZYSZCZENIE

Daszek może być czyszczony gąbką, z użyciem ciepłej wody oraz delikatnych środków czyszczących. Części plastikowe i metalowe należy myć gąbką, z użyciem ciepłej wody oraz delikatnych środków czyszczących. Nigdy nie używaj silnych środków czyszczących, bazujących na amoniaku i spirytusie, czy też wybielaczy.

Proszę przestrzegać instrukcji czyszczenia umieszczonych na metkach.

CZĘŚCI ZAMIENNE

Wszystkie części zamienne przedstawione poniżej, są dostępne w serwisie.

Jeżeli potrzebujesz jakiegokolwiek z poniższych części, prosimy o kontakt: serwis@cosatto.com.pl

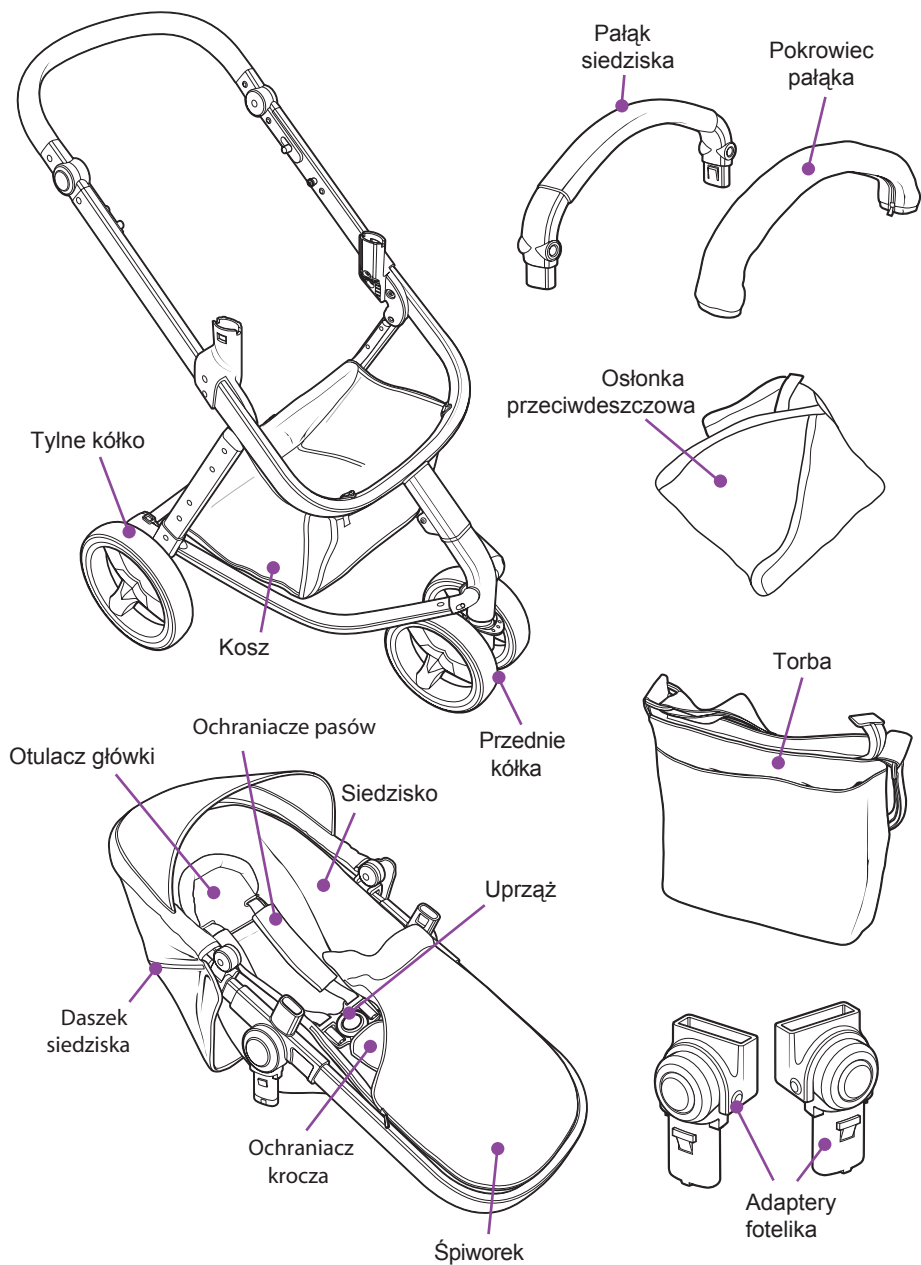



IMPORTANTE: CONSERVE PARA FUTURA REFERENCIA. LEA ATENTAMENTE. EN CASO DE NO SEGUIR ESTAS INSTRUCCIONES, LA SEGURIDAD DE SU HIJO PODRÍA VERSE AFECTADA.

guía del usuario

Gracias por escoger un producto Cosatto. Le recomendamos que lea atentamente las notas importantes relativas a la seguridad descritas a continuación. Esto le garantizará un uso seguro y duradero del producto.

seguridad: le rogamos tenga en cuenta lo siguiente

ADVERTENCIA: LA SEGURIDAD DE SU HIJO ES RESPONSABILIDAD SUYA

- **ADVERTENCIA:** Asegúrese de que el niño esté siempre bajo la supervisión de un adulto.
- **ADVERTENCIA:** Antes de utilizar la unidad, asegúrese de que todos los dispositivos de bloqueo estén activados.
- **ADVERTENCIA:** A fin de evitar lesiones personales, asegúrese de que el niño se mantenga siempre alejado del producto cuando se disponga a plegar y desplegar la unidad.
- **ADVERTENCIA:** No permita que el niño juegue con este producto.
- **ADVERTENCIA:** Utilice siempre el sistema de seguridad.
- **ADVERTENCIA:** Antes de utilizar la unidad, compruebe que los dispositivos de acoplamiento del asiento de niños para coches o del asiento de la unidad estén correctamente acoplados.
- **ADVERTENCIA:** Este producto no es adecuado para correr o patinar.
- Este vehículo ha sido diseñado para niños a partir de 0 años y de hasta un máximo de 15 Kg. de peso.
- Para bebés recién nacidos, recline el asiento lo máximo posible (posición en modo desde recién nacido) hasta que el bebé esté preparado para sentarse en una posición más erguida; por ejemplo, cuando pueda sentarse solo sin la ayuda de otra persona.
- Este producto es compatible únicamente con el asiento para coches Hold (vendido por separado).
- El niño deberá mantenerse alejado de las piezas móviles del producto durante la realización de ajustes en el mismo. Este cochecito precisa de un mantenimiento periódico por parte del usuario.
- No utilice accesorios o recambios que no hayan sido previamente homologados por Cosatto, ya que podrían poner en peligro la seguridad de la silla de paseo.
- Sobrecargar, plegar incorrectamente la unidad y el uso de accesorios o recambios que no hayan sido previamente homologados por Cosatto podrían romper o dañar la silla de paseo y poner en peligro la seguridad del producto. Lea las instrucciones.
- El producto se suministra con una cesta para el transporte de mercancías bien distribuidas y de hasta 2 Kg. de peso.
- Cualquier carga adicional acoplada al manillar y/o a la parte posterior del respaldo y/o a los laterales podría tener efectos negativos en la estabilidad de la silla de paseo.
- No use una plataforma con este producto ya que esto podría poner en peligro la seguridad del mismo.

- No deje nunca colocados los protectores para la lluvia cuando se encuentre en un espacio interior, en un entorno expuesto a altas temperaturas o cerca de fuentes de calor, ya que el bebé podría quedar expuesto a temperaturas extremas.
- Asegúrese de que todos los usuarios estén familiarizados con el funcionamiento del producto. El producto debería siempre abrirse y cerrarse con facilidad. De lo contrario, no fuerce el mecanismo y vuelva a leer las instrucciones.
- No utilice la silla de paseo con propósitos para los cuales no ha sido diseñada.
- Asegúrese de que el niño lleve el arnés correctamente acoplado y ajustado en todo momento. Las anillas "D" están instaladas en el arnés para facilitar el acoplamiento de un arnés de seguridad adicional homologado según la normativa BS EN 13210, en caso de que sea necesario.
- No permita que su hijo suba solo, juegue o se cuelgue de la silla de paseo.
- Active los frenos siempre que la silla de paseo se encuentre en posición estacionaria. Sujete bien la silla de paseo siempre que se encuentre cerca de trenes o de vehículos en movimiento en una vía pública. Incluso cuando los frenos estén activados, el viento causado por un vehículo al pasar podría desplazar la silla de paseo.
- Tome todas las precauciones necesarias cuando suba o baje un bordillo. Baje a su hijo de la silla de paseo y pliegue la unidad cuando suba o baje escaleras o escaleras mecánicas.
- Asegúrese de guardar la silla de paseo en posición plegada y colocarla fuera del alcance de los niños, para así evitar que pueda caerse y causar lesiones.
- No lleve nunca un segundo niño en la silla de paseo.
- Este producto cumple con la norma BS EN 1888: 2012.

asiento de niños para coches (vendido por separado)

- Aunque el asiento de niños para coches se utilice en combinación con el chasis, ello no significará que el producto sustituya a una cuna o cama. Si su hijo necesita dormir, colóquelo en una cuna, cama o capazo adecuados.

lista de piezas

La silla de paseo para niños se suministra embalada en una caja de cartón.

- | | |
|-----------------------------------|----------------------------------------------------|
| 1. Chasis de de la silla de paseo | 7. Barra protectora con funda |
| 2. 2 ruedas traseras | 8. Inmovilizador de cabeza |
| 3. Conjunto de ruedas delanteras | 9. Bolsa para cambiar al bebé |
| 4. Capucha del asiento | 10. Protector para lluvia |
| 5. Asiento | 11. Adaptadores de montaje del asiento para coches |
| 6. Cubierta protectora para pies | |

1 - despliegue del chasis

Pulse los botones (a) de ambos lados del chasis y presione el manillar hacia abajo (b). Suelte la palanca de bloqueo (c) y levante el manillar hasta que el chasis quede bloqueado en la posición abierta (d).

ADVERTENCIA: Antes de utilizar la unidad, asegúrese de que todos los dispositivos de bloqueo estén activados.

La altura del manillar puede ajustarse presionando los botones (e) de ambos lados del chasis y tirando el manillar hacia arriba (f) o hacia abajo (g) hasta que alcance la posición deseada.

2 - instalación de las ruedas delanteras

Para instalar las ruedas delanteras, introduzca el pasador en la parte superior del conjunto de las ruedas en el alojamiento de las ruedas (a), hasta que quede bloqueado en su posición.

Para extraer el conjunto de las ruedas, tire hacia atrás la palanca ubicada en la parte posterior del alojamiento de la rueda (b) y extraiga el conjunto de las ruedas del alojamiento.

3 - instalación de la conjunto de ruedas delanteras

Para instalar la conjunto de ruedas delanteras, inserte el pasador en el alojamiento de la rueda (a) hasta que quede bloqueada en su posición. Repita este procedimiento con la otra rueda de atrás.

Para extraer las ruedas traseras, presione los botones situados en la parte superior de los alojamientos de las ruedas (b) y extraiga las ruedas.

4 - uso del freno de estacionamiento

Para activar el freno, presione firmemente y hacia abajo la palanca con la punta del pie (a).

Compruebe que el freno esté correctamente accionado empujando brevemente la silla de paseo hacia delante. Para liberar el freno, eleve la palanca (b).

ATENCIÓN: Active siempre el freno antes de ayudar al niño a subir o bajar de la silla de paseo.

5 - uso del mecanismo de bloqueo de las ruedas giratorias

Presione la palanca hacia abajo (a). Haga girar la rueda hasta que quede bloqueada en la posición orientada hacia delante. La rueda ahora solo se desplazará hacia delante (b).

Para liberar el mecanismo de bloqueo, levante la palanca (c). La rueda ahora se girará de lado a lado (d).

6 - extracción de la cesta

Desabroche los corchetes situados en la parte posterior de la cesta (a y b). Suelte los clips (c) situados en la parte delantera de la cesta.

Para volver a instalar la cesta siga el mismo procedimiento pero a la inversa.

7 - plegado del chasis

Mientras presiona el botón de liberación (a), estire hacia atrás las dos palancas (b). Presione el manillar hacia abajo (c) para plegar el chasis hasta que el pestillo automático retenga el chasis en la posición plegada (d).

La posición del manillar es ajustable y puede ser plegados hacia dentro (e) para alcanzar el pliegue más compacto. Si bien presionando los dos botones a cada lado del manillar, ajuste la posición del manillar mover la palanca hacia arriba o hacia abajo y dejar ir del manillar en la posición deseada.

ATENCIÓN: El chasis no puede plegarse con la cesta instalada y solo puede plegarse con el asiento instalado mirando hacia delante en la posición de reclinación más vertical posible.

8 - instalación y extracción del asiento

Coloque la unidad de asiento a los puntos de montaje en cada lado del chasis. Empuje hacia abajo hasta que las lengüetas de localizar en los agujeros de los soportes del asiento (a).

Para extraer el asiento del chasis, presione los botones de ambos lados de los montantes (b) y, a continuación, levante el asiento hasta que quede suelto (c).

ATENCIÓN: El asiento puede instalarse mirando hacia delante o hacia los padres (d & e).

9 - ajuste de la posición de reclinación

El asiento de la silla de paseo puede ajustarse en 3 posiciones diferentes de reclinación. Presione simultáneamente los botones (a) ubicados en ambos lados del asiento de la silla de paseo y desplácelo a la posición deseada (b) hasta que oiga un clic.

ADVERTENCIA: Nunca ajuste el asiento cuando el niño esté sentado en él.

ATENCIÓN: Por favor, tenga en cuenta que el asiento solo deberá usarse en modo desde recién nacido cuando esté en la posición de máxima reclinación (horizontal), mirando hacia los padres.

10 - uso del asiento en modo desde recién nacido

Cuando utilice el asiento en modo desde recién nacido, abroche únicamente la hebilla superior (a) y la hebilla del medio (b). Asegúrese de que las cremalleras (c) de ambos lados del asiento estén abiertas y coloque el asiento en su posición de máxima reclinación (véase el paso 9, d).

El asiento ya está listo para utilizarse en modo desde recién nacido.

ATENCIÓN: Por favor, tenga en cuenta que el uso del asiento en modo desde recién nacido no sustituye el uso de un cochecito y que el arnés deberá usarse siempre y en todo momento. El asiento solo deberá utilizarse en su posición de máxima inclinación (horizontal), mirando hacia los padres.

11 - uso del asiento en modo niño de mayor edad

Cuando el niño esté preparado para poder sentarse en una posición de inclinación más erguida, el asiento podrá utilizarse en modo niño de mayor edad.

Cuando utilice el asiento en modo niño de mayor edad, abroche únicamente la hebilla inferior (a) y asegúrese que las cremalleras (d) de ambos lados del asiento estén bien cerradas.

El asiento ya está listo para utilizarse en modo niño de mayor edad.

12 - instalación, elevación y extracción de la barra de protección

Para instalar la barra de protección, empuje los extremos, a fin de introducirlos en el montante del asiento, hasta que los clips queden bloqueados en su lugar (a).

Para abrir la barra de protección, presione el clip de uno de los lados del montante (b) y levante la barra (c). Para extraer la barra de protección del asiento, repita este procedimiento en el otro extremo de la barra.

La funda de la barra protectora puede desacoplarse de la barra protectora desabrochando la cremallera de la funda por la parte posterior de la misma (d).

13 - uso del arnés

La unidad se suministra con un arnés de cinco puntos con el fin de sujetar al niño. Para desabrocharlo, apriete el botón de la hebilla (a) y extraiga los clips.

Para apretar el arnés, introduzca los clips de la correa del hombro en los clips de la correa de la cintura (b) y, a continuación, introduzca los clips de la correa de la cintura en la hebilla (c).

En las correas para los hombros, las correas para cintura y la correa para la entrepierna (d) encontrará unos ajustadores deslizantes. El arnés deberá ajustarse cuidadosamente a fin de que se adapte a su hijo de manera cómoda. Para ajustarse a la medida más pequeña en la correa de la cintura deberá pasar los ajustadores a través de la anilla "D".

Para ajustar la altura de la correa del hombro, desabroche la cremallera del forro en la parte posterior del asiento, sujete los extremos de la correa (e) y páselos a través de las ranuras, vuelva a colocarlo a la altura deseada y pase los extremos de la correa otra vez a través de la ranura relevante.

Para extraer el arnés desabroche la cremallera del forro de la parte posterior del asiento, sujete los extremos de la correa (e) y páselos a través de las ranuras. Debajo del asiento, pase la correa de la entrepierna a través de su ranura (f). Desabroche el amarre entretejido del clip "C" (g) en ambos lados del asiento.

Ahora ya puede extraer el arnés del asiento. Para volver a instalar el arnés, siga el mismo procedimiento a la inversa.

Las anillas 'D' están instaladas en los extremos de las correas de la cintura, en caso de que desee acoplar un arnés adicional que cumpla con la normativa BS EN 13210.

Para extraer o instalar las almohadillas para el pecho, desabroche la hebilla y extraiga los clips de la correa de los hombros desde los clips de la correa de la cintura y haga deslizar las almohadillas para el pecho a lo largo de las correas

ADVERTENCIA: Use siempre la correa situada entre las piernas en combinación con la correa de la cintura.

14 - instalación de la cubierta protectora para pies

Desabroche los clips de la correa de la cintura y los clips de la correa de los hombros. (Consulte el paso 13).

Descomprimir la tapa saco y quitar (b) Coloque el saco sobre el asiento. Alimentar a las correas del

arnés por las ranuras del arnés en el saco (c, d y e).

Introduzca las lengüetas del ajustador (f) por las ranuras de ambos lados del respaldo y abróchelas en la parte trasera (g).

Coloque el inmovilizador de cabeza asegurándose de que las correas de los hombros quedan encima de las ranuras para el inmovilizador de cabeza (h).

Vuelva a colocar la almohadilla de la entrepierna, protectores de pecho y la cubierta de saco.

Para quitar el saco de silla invierta el procedimiento anterior.

En el modo desde recién nacido, se recomienda pasar la barra protectora a través del calentador de manos situado en la cubierta protectora para pies (i).

Las dos mitades de la funda para los pies son reversibles.

15 - instalación de la capucha de la unidad del asiento

Coloque la capucha en el marco del asiento tal y como se muestra en la ilustración.

Coloque la parte superior de los montantes de la capucha (a) sobre el marco del chasis y, a continuación, apriete con fuerza en la parte inferior (b) hasta que los montantes de la capucha hagan clic y queden bloqueados. Acople las tiras de fujeciones (c) en ambos lados.

Para extraer la capucha, estire el saliente en la parte inferior del montante de la capucha en dirección opuesta al chasis en ambos lados (d).

16 - despliegue y pliegue de la capucha de la unidad del asiento

Para desplegarla, tire la capucha hacia arriba (a). Para cerrarla, estire la capucha hacia atrás (b).

17 - instalación del protector para lluvia (modo desde recién nacido)

Abroche la cremallera situada en la sección inferior del protector para lluvia (a).

Instale el protector para lluvia sobre el asiento, empezando por el extremo de los pies de la unidad del asiento (b y c), tal y como se muestra en la ilustración. Abroche la cremallera (d) situada en la sección posterior del protector para lluvia para que el protector quede bien sujeto.

En la parte delantera del protector para lluvia (e) encontrará una cremallera que le permitirá acceder al niño.

18 - instalación del protector para lluvia (modo niño de mayor edad)

Desabroche la cremallera situada en la sección inferior del protector para lluvia (a).

Instale el protector para lluvia sobre el asiento, empezando por el extremo de los pies de la unidad del asiento (b y c), tal y como se muestra en la ilustración. Abroche la cremallera (d) situada en la sección posterior del protector para lluvia para que el protector quede bien sujeto.

En la parte delantera del protector para lluvia (e) encontrará una cremallera que le permitirá acceder al niño.

19 - instalación del asiento de niños para coches Hold (comprado por separado)

ATENCIÓN: Los adaptadores de montaje del asiento de niños para coches se suministran con el Woop TS.

Para extraer los adaptadores de montaje, pulse los botones (d) situados en el lateral y levante los adaptadores de montaje hasta separarlos de los montantes situados en el chasis de la silla de paseo. Guarde los adaptadores de montaje en un lugar seguro para su futuro uso.

ATENCIÓN: Los adaptadores de montaje solo pueden instalarse en una única dirección.

Los puntos están marcados en los montajes de los asientos y adaptadores de montaje (c). Estos deben estar en el mismo lado si está instalado correctamente.

Para extraer los adaptadores de montaje del asiento de niños para coches, presione los botones de liberación (d) y levante los adaptadores de montaje hasta extraerlos de la silla de paseo (e). Guarde los adaptadores de montaje en un lugar seguro para su futuro uso.

Coloque el asiento de niños para coches sobre los adaptadores de montaje situados en ambos lados del chasis. Ejercer presión hacia abajo hasta que el asiento de niños para coches quede bloqueado (f).

Para extraer del asiento de niños para coches, presione los botones del asiento de niños para coches (g) y levántelo hasta extraerlo de la silla de paseo (h).

cuidado

Esta silla de paseo ha sido diseñada según las normativas vigentes de seguridad. Un uso y mantenimiento adecuados le permitirán disfrutar de un rendimiento óptimo del producto durante un largo período de tiempo.

Aunque el chasis es robusto, la rueda giratoria se debilitará si la golpea cada vez que baje escaleras o bordillos.

Un impacto continuado causará daños en la rueda.

Si su hijo lleva zapatos gruesos y duros, estos podrán dañar el tejido suave de la unidad.

Guarde la silla de paseo en un lugar seco y seguro.

Si almacena la silla de paseo cuando ésta esté mojada podría crearse moho en la misma.

Después de haber estado expuesto a condiciones húmedas, seque el producto con un paño de tacto suave, ábralo por completo y permita que se seque antes de guardarlo.

No deje la silla de paseo expuesta a los rayos solares durante períodos prolongados ya que algunos tejidos podrían desteñirse.

mantenimiento

Esta silla de paseo precisa un mantenimiento periódico por parte del usuario.

Aunque los productos Cosatto están diseñados para funcionar con un mantenimiento mínimo, una lubricación periódica de sus piezas móviles extenderá la vida útil del cochecito y facilitará las operaciones de pliegue y despliegue del mismo.

En caso de que las piezas de su cochecito se atasquen o el funcionamiento de la unidad no sea tan fácil como al principio, aplique un rociado suave de lubricante, como por ejemplo silicona. No use ni aceite ni grasa.

Inspeccione regularmente los dispositivos de bloqueo, los frenos, las ruedas, el conjunto del arnés, los pestillos, los ajustadores del asiento, las juntas y accesorios, y asegúrese de que todos funcionen correctamente y presenten los mínimos de seguridad necesarios. Todas estas partes y piezas deberán moverse con total libertad.

Las ruedas están sujetas al desgaste y deberán reemplazarse siempre que sea necesario.

Su silla de paseo deberá estar sujeta a revisiones y recibir un re-acondicionamiento adecuado antes de volverla a utilizar para otro bebé, ó 18 meses después, cualesquiera que sea el primero.

limpieza

La capucha deberá limpiarse con una esponja suave, agua tibia y un detergente de dureza mínima.

Las piezas y partes de plástico y de metal deberán limpiarse con una esponja suave, agua tibia y un detergente de dureza mínima.

No limpie nunca la unidad con limpiadores abrasivos, o basados en amoníaco, lejía o alcoholes.

Para acceder a las instrucciones de lavado de las denominadas mercancías blandas, le rogamos consulte las respectivas etiquetas de cuidados y lavado.

recambios

Disponemos de todos los recambios listados a continuación para su producto. En el caso de que necesite cualquiera de estas piezas:

Para los clientes del Reino Unido e Irlanda, los recambios pueden pedirse a través de nuestra página Web: <http://www.cosatto.com/service-centre/spares>.

Si necesita asistencia adicional, por favor póngase en contacto con nosotros en cuddle@cosatto.com. Para los clientes de fuera del Reino Unido e Irlanda, los datos de contacto de sus distribuidores locales aparecen listados en: <http://www.cosatto.com/stockists>.

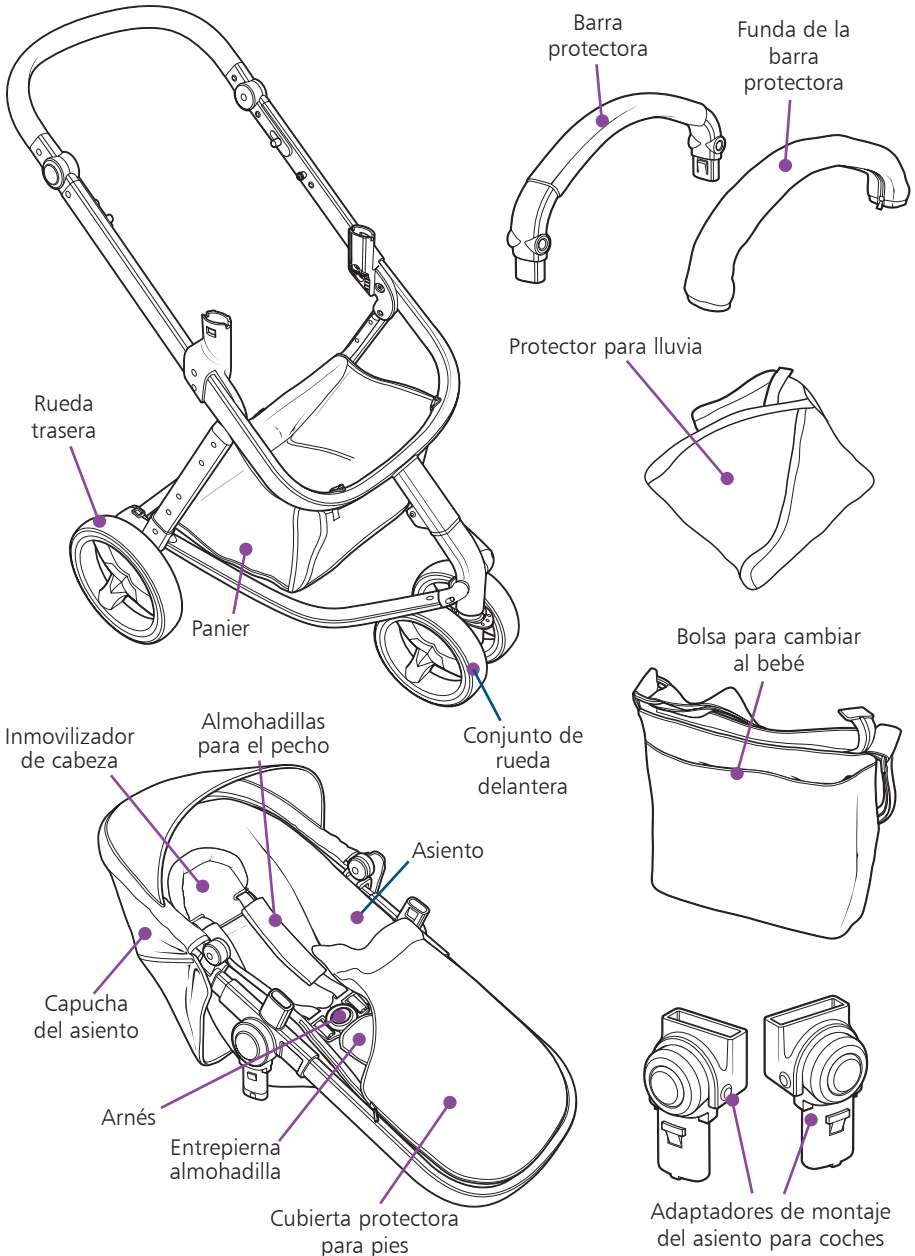



IMPORTANT : À CONSERVER POUR CONSULTER ULTÉRIEUREMENT. À LIRE ATTENTIVEMENT. LA SÉCURITÉ DE VOTRE ENFANT PEUT ÊTRE REMISE EN QUESTION SI VOUS NE SUIVEZ PAS CES INSTRUCTIONS

mode d'emploi

Merci d'avoir choisi un produit Cosatto. Prenez le temps de lire les consignes importantes de sécurité décrites ci-après. Elles vous garantiront de nombreuses et heureuses années d'utilisation en toute sécurité.

sécurité : NB :

AVERTISSEMENT: VOUS ÊTES RESPONSABLE DE LA SÉCURITÉ DE L'ENFANT

- **AVERTISSEMENT** : Ne laissez jamais votre enfant sans surveillance.
- **AVERTISSEMENT** : Vérifiez que tous les dispositifs de verrouillage sont enclenchés avant toute utilisation.
- **AVERTISSEMENT** : Évitez que votre enfant ne se blesse et éloignez-le lorsque vous dépliez et repliez ce produit.
- **AVERTISSEMENT** : Ne laissez pas votre enfant jouer avec ce produit.
- **AVERTISSEMENT** : Utilisez toujours le système de retenue.
- **AVERTISSEMENT** : Vérifiez que les dispositifs de fixation de la nacelle, de l'unité de siège ou du siège auto sont correctement engagés avant toute utilisation.
- **AVERTISSEMENT** : Ce produit n'est pas approprié pour courir ou patiner.
 - Ce véhicule est destiné aux enfants à partir de la naissance jusqu'à un poids de 15 kg maximum.
 - La position la plus inclinée (mode nouveau-né) est recommandée pour le nouveau-né jusqu'à ce qu'il soit prêt à évoluer vers une position plus assise. (Par exemple, quand il peut rester assis sans y être aidé.)
 - Ce produit est uniquement compatible avec un siège auto Hold (vendu séparément).
 - L'enfant doit être éloigné de toute pièce mobile lorsque vous procédez aux réglages. La poussette doit être régulièrement entretenue par l'utilisateur.
 - N'utilisez aucune pièce ou aucun accessoire de rechange non approuvé par Cosatto, la sécurité de la poussette pourrait sinon être remise en question.
 - Toute surcharge ou tout pliage incorrect, toute utilisation d'accessoires ou de pièces de rechange non approuvées peuvent endommager cette poussette et remettre en question sa sécurité. Lisez les instructions.
 - La charge du panier fourni est limitée à 2 kg, uniformément répartis.
 - Toute charge supplémentaire suspendue à la poignée et/ou à l'arrière du dossier et/ou sur le côté de la poussette peut affecter sa stabilité.
 - N'utilisez pas de plate-forme avec ce produit, sa sécurité pourrait être remise en question.
 - Ne laissez jamais la cape de pluie à l'intérieur, dans une atmosphère chauffée ou auprès d'une source de chaleur, le bébé pourrait avoir trop chaud.

- Veillez à ce que tous les utilisateurs soient familiarisés avec le fonctionnement du produit. Il doit toujours s'ouvrir et se replier aisément. Si ce n'est pas le cas, ne forcez pas le mécanisme – attendez et lisez les instructions.
- N'utilisez pas votre poussette autrement que ce pourquoi elle a été conçue.
- Veillez à ce que votre enfant porte un harnais correctement attaché et ajusté à tout moment. Le harnais existant est pourvu d'anneaux permettant d'y joindre un harnais de sécurité distinct con forme à la norme BS EN 13210 en cas de nécessité.
- Ne laissez pas votre enfant grimper, jouer ou se suspendre à votre poussette sans surveillance.
- Mettez toujours les freins lorsque la poussette est à l'arrêt. Tenez bien la poussette lorsque vous vous approchez de voitures ou de trains en mouvement. Ils pourraient emporter la poussette, même si le frein est mis.
- Attention lorsque vous montez sur le trottoir ou en descendez. Retirez votre enfant, et repliez la poussette lorsque vous montez ou descendez des escaliers ou des escalators.
- Veillez à ce que la poussette repliée soit rangée à l'abri des enfants de façon à ce qu'elle ne puisse pas tomber et les blesser.
- Ne portez jamais un deuxième enfant sur ce produit.
- Ce produit est conforme à la norme BS EN 1888:2012.

siège auto (vendu séparément)

- Lorsque le siège auto est utilisé avec le châssis, ce produit ne peut remplacer un berceau ou un lit. Si votre enfant a besoin de dormir, posez-le dans un berceau, un lit ou un porte-bébé.

liste des pièces

Votre poussette est livrée dans un carton.

- | | |
|-----------------------------|-----------------------------------------|
| 1. Châssis de poussette | 7. Barre de pare-chocs avec protection |
| 2. Roues arrière x2 | 8. Appui-tête |
| 3. Assemblage de roue avant | 9. Sac à langer |
| 4. Capote d'unité de siège | 10. Cape de pluie |
| 5. Unité de siège | 11. Adaptateur de montage de siège auto |
| 6. Couvre-jambes | |

1 - ouvrir le châssis

Appuyez sur les boutons (a) de chaque côté du châssis, et abaissez la poignée (b). Relâchez le levier de blocage (c) et soulevez la poignée jusqu'à ce que le châssis se bloque en position ouverte (d).

AVERTISSEMENT : Vérifiez que tous les dispositifs de verrouillage sont enclenchés avant toute utilisation.

La hauteur de la poignée peut être réglée en appuyant sur les boutons (e) des deux côtés du châssis et en soulevant la poignée (f) ou en l'abaissant (g) sur la position de votre choix.

2 - poser l'assemblage de roue avant

Pour poser l'assemblage de roue avant, insérez la tige de la partie supérieure de l'assemblage de roue dans le logement (a) jusqu'à ce qu'elle se bloque en place.

Pour retirer l'assemblage de roue, tirez en arrière le levier situé à l'arrière du logement de roue (b) et retirez l'assemblage du logement.

3 - poser les roues arrière

Pour poser la roue arrière insérez la tige dans le logement (a) jusqu'à ce qu'elle se bloque en place.

Répétez cette opération avec l'autre roue arrière.

Pour retirer les roues arrière, appuyez sur les boutons sur le dessus du logement de roue (b) et libérez les roues (c).

4 - utiliser le frein de stationnement

Pour serrer le frein, appuyez sur le levier fermement du bout du pied (a). Vérifiez que le frein est bien serré en essayant de faire avancer la poussette sur une courte distance. Pour relâcher le frein, soulevez le levier (b).

REMARQUE : Serrez toujours le frein avant de poser un enfant dans la poussette ou de l'en retirer.

5 - utiliser le blocage de la roue pivotante

Appuyez sur le levier (a). Faites pivoter la roue jusqu'à ce qu'elle se bloque vers l'avant. La roue ne tournera alors plus (b).

Levez le levier (c) pour débloquer. La roue peut alors librement pivoter (d).

6 - retirer le panier

Défaites les boutons pression à l'arrière à l'intérieur du panier (a) et à l'extérieur sur la partie inférieure du panier (b). Défaites les clips (c) à l'avant du panier.

Pour le remettre en place, suivez ces instructions dans le sens inverse.

7 - replier le châssis

En appuyant sur le déclencheur (a), tirez les deux leviers (b) en arrière. Abaissez la poignée (c) en refermant le châssis jusqu'à ce que le rappel de fermeture autocatch le retienne en position repliée (d). La position de la poignée est réglable, elle peut être repliée vers l'intérieur pour un piège plus compact. En appuyant sur les deux boutons de chaque côté de la poignée, ajustez la position de la poignée vers le haut ou vers le bas jusqu'à obtenir la position souhaitée.

REMARQUE : Le châssis ne peut pas être replié avec le porte-bébé installé et ne peut être replié qu'avec l'unité de siège installée vers l'avant, dans la position inclinée la plus verticale.

8 - poser et retirer l'unité de siège

Posez l'unité de siège sur les points de montage de chaque côté du châssis. Poussez jusqu'à ce que les attaches s'insèrent dans les orifices des supports du siège (a).

Pour retirer l'unité de siège du châssis, appuyez sur les boutons de chaque côté des supports (b) puis soulevez-la pour la libérer (c).

REMARQUE : Le siège peut être orienté vers l'avant ou vers le parent (d & e).

9 - poser et retirer l'unité de siège

Le siège de la poussette peut être réglé sur 3 inclinaisons différentes. Appuyez simultanément sur les boutons (a) de chaque côté du siège de la poussette, et mettez-la dans la position souhaitée (b & c) jusqu'à entendre un clic.

AVERTISSEMENT : Ne réglez jamais la position du siège avec votre enfant dedans.

REMARQUE : En mode nouveau-né, le siège ne doit être utilisé que dans sa position la plus inclinée (horizontale), orienté vers le parent.

10 - utilisation du siège en mode nouveau-né

Lorsque vous utilisez le siège en mode nouveau-né, attachez uniquement la boucle du haut (a) et celle du milieu (b). Veillez à ce que les fermetures Éclair (c) de chaque côté du siège soient ouvertes, puis abaissez le dossier du siège au maximum (voir 9 d).

Le siège peut alors être utilisé en mode nouveau-né.

REMARQUE : le mode nouveau-né ne remplace pas un landau et le harnais doit toujours être utilisé. Le siège ne doit être utilisé que dans sa position la plus inclinée (horizontale), orienté vers le parent.

11 - utilisation du siège en mode enfant

Lorsque l'enfant est prêt pour une position plus assise, le siège peut être utilisé en mode enfant.

Lorsque vous utilisez le siège en mode enfant, attachez uniquement la boucle du bas (a) et veillez à ce que les fermetures Éclair (d) de chaque côté du siège soient correctement fermées.

Le siège peut alors être utilisé en mode enfant.

12 - installation, levage et retrait de la barre de protection

Installez la barre de protection en poussant chaque extrémité dans les orifices du siège jusqu'à ce qu'elles se clipsent (a).

Pour ouvrir la barre de protection, appuyez sur l'un des clips (b), puis écartez-la (c). Répétez l'opération du côté opposé pour retirer la barre de protection du siège.

Le tissu de la barre de protection peut être retiré en ouvrant la fermeture Éclair à l'arrière (d).

13 - utiliser le harnais

La poussette est pourvue d'un harnais à cinq points pour tenir votre enfant. Pour le détacher, appuyez sur le bouton sur la boucle (a) et dégagez les clips.

Pour fixer le harnais, poussez les clips des bretelles dans les clips de la sangle de ceinture (b) et enclenchez ceux-ci dans la boucle jusqu'à ce qu'ils soient bloqués (c).

Vous pouvez ajuster les bretelles, la sangle de ceinture et d'entrejambe en les faisant coulisser (d). Le harnais doit être bien ajusté, de façon à ce que votre enfant soit confortablement installé. Pour régler la sangle de ceinture à la plus petite taille, vous devrez faire passer les dispositifs de réglage à travers l'anneau en "D".

Pour régler la hauteur des bretelles, défaites la doublure au dos du siège, mettez en place l'extrémité des bretelles (e) passez-les à travers les rainures, repositionnez à la hauteur souhaitée et repassez l'extrémité des bretelles à travers la rainure appropriée.

Pour retirer le harnais, défaites la doublure au dos du siège, placez les extrémités de bretelles (e) et passez-les à travers les rainures. Sous le siège, passez l'extrémité de la sangle d'entrejambe à travers sa rainure (f). De chaque côté du siège, faites passer le bord des sangles à travers l'ouverture dans le clip 'C' (g). Passez le clip 'C' à travers le clip 'D'. Le harnais peut maintenant être retiré du siège.

Pour remonter le harnais, procédez à l'envers.

Chaque sangle de ceinture est pourvue à son extrémité d'anneaux 'D' qui permettent d'y fixer un harnais supplémentaire conforme à la norme BS EN 13210.

Pour retirer ou fixer les garnitures de ceinture, défaites la boucle, retirez les clips des bretelles des clips de la sangle de ceinture, et faites glisser les garnitures de ceinture sur les courroies ou des courroies.

AVERTISSEMENT : Utilisez toujours la sangle d'entrejambe en association avec la sangle de ceinture.

14 - poser le couvre-jambes

Détachez les clips des sangles de ceinture et des bretelles. (Voir étape 20.) Retirez la garniture de ceinture et la garniture de l'entrejambe de l'unité du siège (a).

Défaites la protection du couvre-jambes, et retirez le (b). Posez le couvre-jambes sur le siège. Passez les sangles du harnais à travers les rainures du harnais sur le couvre-jambes (c, d & e).

Faites passer les languettes de fixation (f) à travers les fentes de chaque côté du dossier et fixez-les au dos (g).

Installez l'appui-tête en veillant à ce que les bretelles passent au-dessus des fentes de l'appui-tête (h). Reposez la garniture d'entrejambe, de ceinture et la protection du couvre-jambes.

Pour retirer le couvre-jambes, suivez ces instructions dans le sens inverse.

En mode nouveau-né, il est recommandé de passer la barre de protection dans le chauffe-main de la chancelière (i).

Les deux moitiés du couvre-jambes sont réversibles.

15 - installation de la capote du siège

Posez la capote sur la structure du siège comme indiqué.

Posez le dessus des supports de capote (a) sur le cadre du châssis, puis appuyez fort sur la partie inférieure (b) jusqu'à ce que le support de capote se fixe en place. Fixez les pattes d'éléments de fixation (c) des deux côtés.

Pour retirer la capote, retirez la bride sur la partie inférieure du support de capote du châssis des deux côtés (d).

16 - ouverture et fermeture de la capote du siège

Tirez sur la capote pour l'ouvrir (a). Poussez sur la capote pour la fermer (b).

Pour rentrer le pare-soleil, poussez au centre (c) jusqu'à ce qu'il se replie à l'intérieur de la capote.

Pour sortir le pare-soleil, tirez-le vers l'avant et vers le haut (d) jusqu'à ce qu'il s'enclenche en position.

17 - installation de la housse de pluie (mode nouveau-né)

Fermez la fermeture Éclair en bas de la housse de pluie (a).

En commençant au niveau des pieds (b & c), installez la housse de pluie sur le siège, comme indiqué.

Fermez la fermeture Éclair (d) à l'arrière de la housse de pluie pour l'attacher.

Une fermeture Éclair à l'avant de la housse de pluie (e) permet d'accéder à l'enfant.

18 - installation de la housse de pluie (mode enfant)

Ouvrez la fermeture Éclair en bas de la housse de pluie (a).

En commençant au niveau des pieds (b & c), installez la housse de pluie sur le siège, comme indiqué.

Fermez la fermeture Éclair (d) à l'arrière de la housse de pluie pour l'attacher.

Une fermeture Éclair à l'avant de la housse de pluie (e) permet d'accéder à l'enfant.

19 - installation du siège-auto Hold (vendu séparément)

REMARQUE : Les adaptateurs de montage du siège-auto sont fournis avec le Woop TS..

Posez les adaptateurs sur les points de montage de chaque côté du châssis de la poussette (a).

Poussez jusqu'à ce que les attaches s'insèrent dans les orifices des supports (b).

REMARQUE : Les adaptateurs de montage sont fournis. Vous trouverez des points sur le support du siège et les adaptateurs de montage (c). Ils doivent se trouver du même côté s'ils sont posés correctement.

Pour retirer les adaptateurs de montage, appuyez sur les boutons (d) sur le côté et levez les adaptateurs hors des supports sur le châssis de la poussette (e). Rangez les adaptateurs de montage dans un endroit sûr pour toute utilisation future éventuelle.

Posez le siège auto sur les points de montage de chaque côté du châssis. Appuyez jusqu'à ce que le siège auto se bloque en place (f).

Pour retirer le siège auto, appuyez sur les déclencheurs (g) de chaque côté et soulevez-le du châssis de la poussette (h).

soin

Votre poussette a été conçue conformément aux normes de sécurité, et une utilisation et maintenance correctes vous permettront de l'utiliser de nombreuses années sans problèmes. Son châssis est solide, mais peut s'affaiblir si les roues arrière sont malmenées sur les escaliers ou les trottoirs.

Des impacts permanents peuvent également l'endommager.

Si votre enfant porte des chaussures rigides, elles peuvent endommager le tissu, très souple.

Rangez votre poussette dans un endroit sec, bien à l'abri.

Si vous la rangez alors qu'elle est humide, elle peut moisir.

Lorsqu'elle a été exposée à l'humidité, séchez-la avec un chiffon doux, ouvrez-la entièrement et laissez la sécher avant de la ranger.

Ne laissez pas votre poussette à la lumière du soleil de façon prolongée, certains tissus peuvent se décolorer.

entretien

La poussette doit être régulièrement entretenue par l'utilisateur.

Vérifiez régulièrement les dispositifs de blocage, les freins, les roues, l'assemblage des harnais, les loquets, les réglages du siège, les articulations et mécanismes afin de veiller à ce qu'ils soient en parfait état et fonctionnent en toute sécurité. Ils doivent pouvoir bouger librement à tout moment.

Les produits Cosatto sont conçus pour nécessiter un entretien minimum, mais une lubrification régulière des pièces mobiles de la poussette prolongera sa durée de vie, et vous permettra de l'ouvrir et de la replier plus facilement.

Si certaines pièces de votre poussette deviennent rigides et plus difficiles à actionner, pulvérisez-les légèrement de lubrifiant, par exemple de silicone. N'utilisez pas d'huile ou de graisse.

Les roues peuvent s'user, et doivent être remplacées si nécessaire.

Votre poussette doit être révisée et remise en état avant son utilisation pour un second bébé, ou au bout de 18 mois, selon le délai de plus court.

nettoyage

La capote peut être nettoyée à l'aide d'une éponge imprégnée d'eau chaude et d'un détergent doux.

Les pièces en plastique et métalliques peuvent également être épongées avec un peu d'eau chaude et un détergent doux.

Ne nettoyez jamais la poussette avec des produits abrasifs, à base d'ammoniaque, d'eau de javel, ou d'alcool.

Pour les consignes de lavage des pièces en tissu, veuillez vous référer aux étiquettes respectives.

pièces de rechange

Les pièces de rechange ci-dessous sont disponibles pour votre produit. Pour toute commande de pièces de rechange :

Pour le Royaume-Uni et l'Irlande, vous pouvez commander sur notre site :

<http://www.cosatto.com/service-centre/spares>.

Si vous avez besoin d'aide, n'hésitez pas à nous écrire à cuddle@cosatto.com.

En dehors du Royaume-Uni et de l'Irlande, vous trouverez les coordonnées de votre distributeur sur :

<http://www.cosatto.com/stockists>.

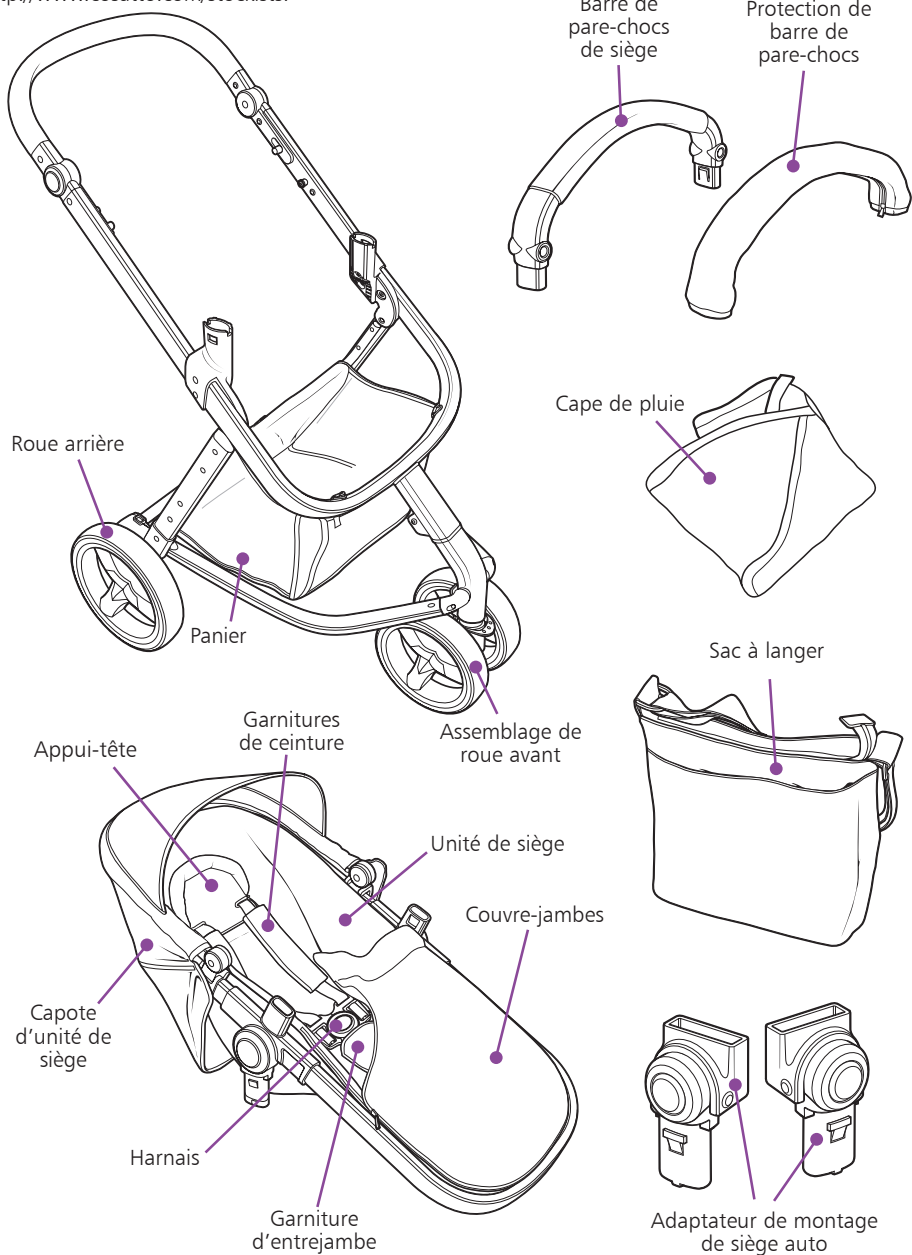



重要提示：保留供将来参考。请仔细阅读。 如果您不遵守这些说明您宝宝的安全可能会受到影响。

用户说明书

感谢您选择Cosatto的产品。请花一点时间阅读下列重要的安全事宜。这对长期安全使用会有帮助。

安全提示：注意

警告：宝宝的安全是您的责任

- **警告：** 当儿童乘坐时，看护人不要离开。
- **警告：** 使用推车前确保所有锁定装置都已处于锁定状态。
- **警告：** 在折叠和展开本产品时，宝宝应保持距离，防止受伤。
- **警告：** 不要让您的宝宝玩弄这款产品。
- **警告：** 儿童乘坐时必须使用安全带。
- **警告：** 在使用前检查卧兜或座兜或车座连接装置结合是否正确。
- **警告：** 本款产品不适合跑行或滑行。
- **警告：** 在把手上放置任何负载会影响车辆的稳定性。
- 本款推车适合婴幼儿使用，婴幼儿重量最高不超过15kg。
- 建议新生儿采用最倾斜的位置(出生模式)，随着宝宝的发育逐渐调整到直立。(如果宝宝可以自行坐直，即可调整到完全直立。)
- 本款产品只和Hold安全座椅(单独出售)兼容。
- 在进行调整时宝宝应远离移动部件。推车需要用户进行定期维护。
- 请勿使用未经Cosatto核准的更换部件或配件，使用可能影响坐式推车的安全性。
- 超载、不正确折叠和使用未经核准的配件或备件可能损坏本款坐式推车，影响本产品的安全性。阅读使用说明。
- 置物篮可以容纳2kg的物品，物品要均匀分布。
- 把手和/或靠背和/或推车两侧承担的额外负载会影响推车的稳定性。
- 本款产品不要和其他平台一起使用，因为这样可能会导致产品不安全。
- 室内、热的环境或靠近热源时不要落下防雨罩，防止宝宝过热。

- 确保所有使用者都熟悉本产品的操作。产品应该始终易于打开和折叠。如果不易打开或折叠，请勿使用蛮力 - 请停下并仔细阅读使用说明。
- 不要将坐式推车用于设计之外的目的。
- 确保您的宝宝安全带的佩戴和调整始终正确。如果需要连接符合BS EN 13210标准的另一条安全带，可以通过已提供的D型环进行连接。
- 不要让您的宝宝独自攀爬、玩弄推车或吊在坐式推车上。
- 当坐式推车在静态时始终锁定刹车。当靠近移动中的车辆或火车时应紧握坐式推车。即使推车处在锁定状态，车辆运动带来的气流也可能使推车晃动。
- 安装或拆卸束缚系统时，请务必小心。上下电梯或楼梯时，应将宝宝抱出并折叠推车。
- 确保折叠推车远离孩子存放，防止坠落造成伤害。
- 不要将第二个孩子放入本产品。
- 本产品符合 GB 14748-2006 标准。

安全座椅（单独出售）

• 当安全座椅和车架一同使用时，本产品不能取代婴儿床和普通床。如果您的宝宝需要休息，应放置在舒适的婴儿床、普通床或提篮上。

部件清单

您的坐式推车全部装在一个纸箱内。

- | | |
|----------------|---------------|
| 1. 坐式推车车架 | 7. 前扶手布套 |
| 2. 后轮 x2 | 8. 头垫 |
| 3. 前轮组件 | 9. 妈妈袋 |
| 4. 座兜顶篷 | 10. 防雨罩 |
| 5. 座兜（装配肩套和裆垫） | 11. 安全座椅安装适配器 |
| 6. 脚套 | |

1 - 打开车架

在车架两侧按下按钮(a)并推下扶手(b)。释放联锁杆(c)并向上提扶手直到车架在打开位置锁定(d)。

警告： 使用推车前确保所有锁定装置都已处于锁定状态。

把手的高度可以通过按下车架两侧的按钮(e)进行调节，提升把手(f)或降下(g)到合适的位置。

2 - 装配前轮组件

装配前轮组件时，需要把前轮组件顶部的销子插入车轮座内 (a)锁住。

移除前轮组件时，向后拉位于车轮座后部的拉杆(b)，就可移除前轮组件。

3 - 装配后轮

装配后轮时，需要把销子插入车轮座内 (a)锁住。装配另一个后轮，重复相同步骤。

移除后轮时，按下位于车轮座(b)顶部的按钮并拔出车轮(c)。

4 - 使用制动装置

施加制动时，需要用脚(a)按下拉杆。尝试向前推坐式推车以验证制动装置是否锁紧。释放制动，只需抬起拉杆(b)。

注意：当放置儿童于车内或从车中抱出儿童时应启用制动装置。

5 - 使用旋转车轮锁

按下拉杆(a)。旋转车轮直到它锁定在向前的方位(b)。

提升拉杆(c)释放锁定。车轮现在从一侧旋转到另一侧 (d)。

6 - 移除置物篮

松开位于置物篮后部内测的按扣(a)和底部外测的按扣(b)。释放置物篮前端的挂扣(c)。

装配按相反的步骤。

7 - 折叠车架

在按下释放按钮(a)的同时，向后拉两个拉杆(b)。按下把手(c)闭合车架直到自动咬合装置把车架锁定在折叠位置(d)。

把手位置可以调节，并且可以向内折叠(e)实现最紧凑的折叠。

一起按下把手两侧按钮，可以移动把手进行上下调节。

注意：提篮只能在座兜朝前并处于近乎垂直的倾斜位置时才能折叠。

8 - 装配并移除座兜

把座兜放到车架两侧的安装点上。向下推直到在座兜安装座内卡紧(a)。

从车架移除座兜时，需要在安装座的两侧按下按钮(b)然后就可把座兜抬起(c)。

注意：座兜可以朝前装配(d)或朝向父母装配(e)。

9 - 调整倾斜位置

本款坐式推车座兜有三种倾斜位置可调。同时按下位于

推车座兜两侧的按钮(a)并调整到理想的位置(b & c)，此时可听到卡紧的声音。

警告：当您的宝宝位于座兜内，严禁调整座兜。

注意：请注意，对于新生儿，座兜只能在最倾斜位置使用（水平），并朝向父母。

10 - 新生儿使用座兜

新生儿使用座兜时，只需要紧固顶上带扣(a)和中部带扣(b)。

确保座兜两侧的拉链(c)打开并且让座椅移动到最倾斜的位置（参见第9步，d）。

座椅现在可以供新生儿使用了。

注意：新生儿使用的座兜不能代替卧兜并且应始终使用安全带。

座椅只能在最倾斜的位置使用（水平），并朝向父母。

11 - 稍大婴幼儿使用座兜

随着宝宝的发育，可以逐渐调整到较倾斜的位置，座兜可供稍大的婴幼儿使用。

稍大的婴幼儿使用座兜时，只紧固下端带扣(a)并且确保座兜两侧的拉链(b)完全紧固。

座椅现在可以供稍大婴幼儿使用了。

12 - 装配、提升并移除前扶手

装配前扶手，需要把两端推入座兜安装座，直到锁紧到位(a)。

打开前扶手时，需要按下安装座一侧的按钮(b)就可拿出前扶手(c)。在前扶手另一侧重复这个步骤，就可从座兜移除前扶手。

可以通过拉开后端的拉链取出前扶手布套。

13 - 使用安全带

一条五点式安全带用来束缚您的宝宝。如需解开，请按下卡扣上的按钮(a)解扣即可。

系安全带，需要把肩带扣推到腰带扣(b)，然后把腰带扣推到卡扣直到锁定到位(c)。

滑动调节器装配在肩带、腰带和胯带上(d)。安全带需要细心调整，让您的宝宝舒适佩戴。调整腰带到最小尺寸，您需要把调整器穿过“D”型环。

调整肩带高度，需要拉开座椅后面的衬垫，找到带端(e)，穿过卡槽，重新调整到适当的高度并通过相应卡槽把带端穿回。

移除安全带，需要拉开座椅后面的衬垫，找到带端(e)，并穿过卡槽。在座椅下，把胯带末端穿过它的卡槽(f)。在座椅的两端，把织带的边缘送入“C”扣的开口(g)。推着“C”扣通过“D”扣。

现在安全带可以从座椅移除。

重新装配安全带按相反的步骤。

如果您想连接一条独立的符合BS EN 13210标准的安全带，需要在每个腰带的末端装配“D”环。

移除或装配肩套，需要解开卡扣，从腰带扣移除肩带扣并且把肩套滑动到或滑下安全带。

警告： 胯带始终要和腰带一起使用。

14 - 装配脚套

解开腰带扣和肩带扣。（参考第 13 步。）从座兜移除肩套和裆垫(a)。

拉开脚套布套并移除(b)，把脚套放到座兜上。把安全带穿过在肩套上的安全带卡槽(c, d & e)。

推动紧固件(f)穿过靠背的两侧的卡槽并在后侧紧固(g)。

装配头垫，确保肩带在头垫卡槽上面装配到位(h)。

重新装配裆垫、肩套和脚套布套。

移除脚套，只需按照相反的步骤。

对于新生儿，建议通过脚套上的暖手器连接前扶手。

脚套的两个部分是可逆的。

15 - 装配座椅顶篷

如图所示把顶篷放到座椅构架上。

把顶篷安装座(a)放到车架构架的顶部，然后用力推底部(b)直到顶篷安装座扣紧到位。在两侧连接紧固件(c)。

移除顶篷，需要在两边拉动顶篷安装座底部的唇边离开车架(d)。

16 - 打开和关闭座椅顶篷

向上拉起顶篷打开(a)。向后推顶篷关闭(b)。

缩回遮阳板，需要在中间往下推(c)直到遮阳板折回罩内。

抬起遮阳板，需要往前往上(d)推遮阳板直到锁紧到位。

17 - 装配防雨罩（新生儿）

在防雨罩底部紧固拉链(a)。

从座兜脚端开始(b & c)，如图所示在座椅上装配防雨罩。

在防雨罩后面紧固拉链(d)，以固定防雨罩。

在防雨罩前端有拉链(e)，可以够到您的宝宝。

18 - 装配防雨罩（稍大婴幼儿）

在防雨罩底部打开拉链(a)。

从座兜脚端开始(b & c)，如图所示在座椅上装配防雨罩。

在防雨罩后面紧固拉链(d)，以固定防雨罩。

在防雨罩前端有拉链(e)，可以够到您的宝宝。

19 - 安装Hold安全座椅 (需单独购买)

注意：安全座椅适配器和 Woop TS.一起提供。

把适配器装配到推车车架两侧的安装座上(a)。

向下推直到在安装座内卡紧(b)。

注意：配器手工操作。座椅安装座和适配器上有圆点进行标注。

如果装配正确，这些圆点应在同侧。

移除适配器，需要在侧面按下按钮(d)并从推车车架的安装座上抬起适配器(e)。

把适配器妥善保管供将来使用。

把安全座椅放到车架两侧的适配器上。

向下推直到安全座椅锁定到位(f)。

移除安全座椅，需要按下两侧的释放按钮(g)并且把安全座椅从车架上抬起来(h)。

保养

本款坐式推车的设计符合安全标准，正确使用和保养可以让它提供多年的优质服务。

车架结构稳定但是后轮在楼梯或路肩上的颠簸将削弱车架的稳定性。

继续的碰撞可能造成损坏。

如果您的宝宝穿的鞋质地较硬，可能会损坏柔软的布料。

把推车存放在干燥安全的地方。

存放潮湿的推车可能会滋生霉菌。

如果推车受潮，需要用软布擦干，完全打开并在存放前完全晒干。

不要把推车长时间置于太阳下暴晒 - 可能导致布料的褪色。

维护

推车需要用户进行定期维护。

定期检查锁定装置、刹车、车轮、安全带组件、咬合装置、座椅调节器、接头及固定装置，确保它们的安全和良好的工作状态。它们应该始终可以自由移动。

Cosatto产品的设计突出了低维护性，但是经常润滑移动部件可以延长推车的寿命并使折叠更容易。

如果您的推车部件变得僵硬或难以操作，可以喷一层薄薄的润滑剂，如二氧化硅。不要使用油或油脂。

车轮会磨损，如果必要需要更换。

您的推车在供第二个宝宝使用前或18个月后，以先到的日期为准，需要进行检修和维修。

清洁

根据需要，使用海绵、温水和温和的洗涤剂清洁提篮顶篷。

根据需要，使用海绵、温水和温和的洗涤剂清洁塑料和金属部件。

不要使用磨损类、氨类、漂白类或酒精类的清洁剂。

对于柔软物品的清洗说明，请参照它们各自的清洗说明标签。

.

更换部件

下列更换部件可用于您的产品。当您需要任何这些(更换部件)时：
英国和爱尔兰的客户，请在我们的网站订购所需的更换部件：

<http://www.cosatto.com/service-centre/spares>

如需进一步协助，请通过电子邮件联系我们 cuddle@cosatto.com

英国和爱尔兰以外的客户，(可以在下列网站取得当地经销商的联系方式)

<http://www.cosatto.com/stockists>

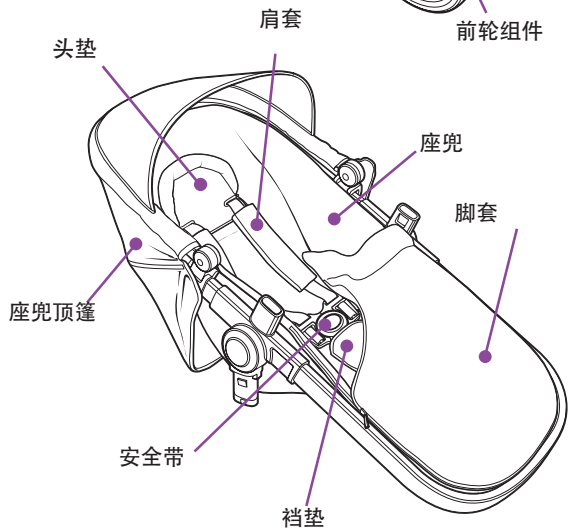
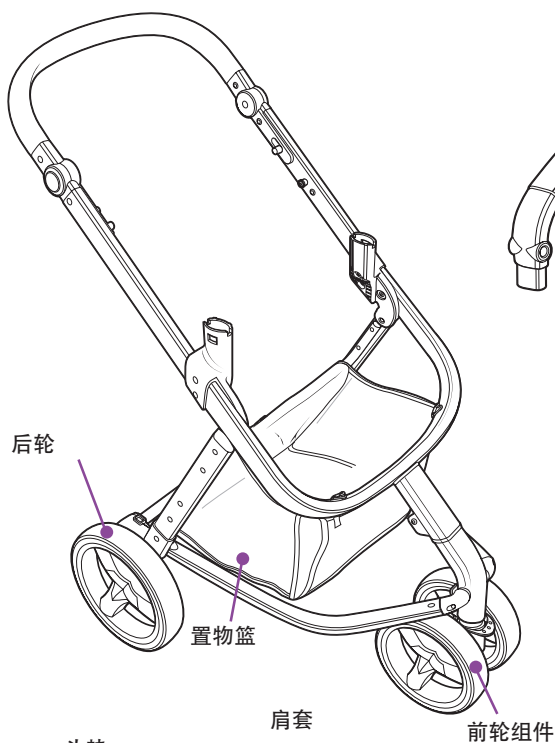

扶手

扶手手套

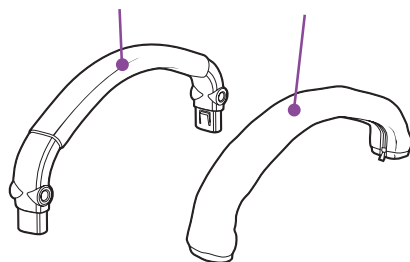

防雨罩

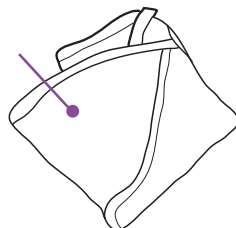

妈妈袋

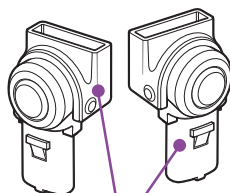
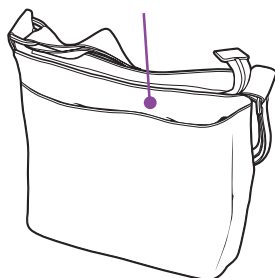

安全座椅安装适配器

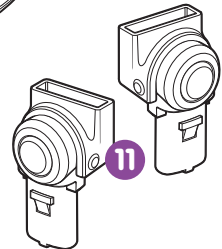
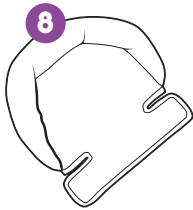
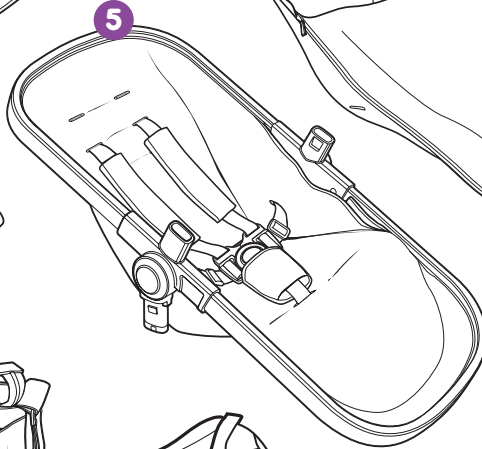
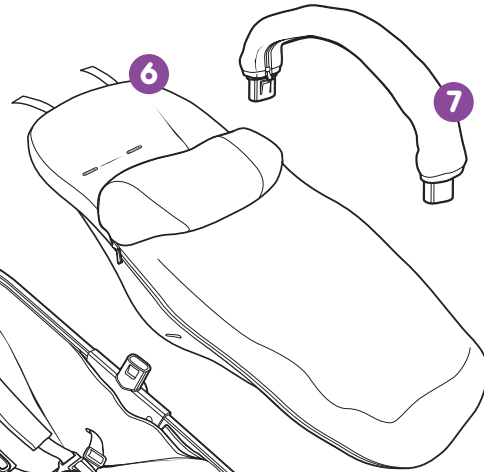
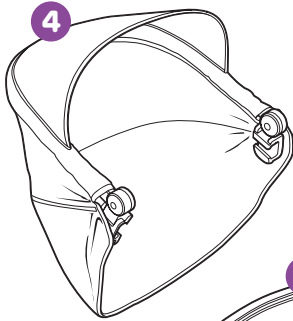
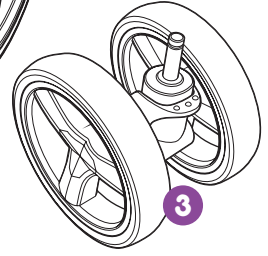
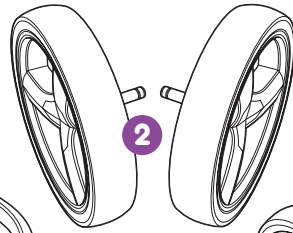
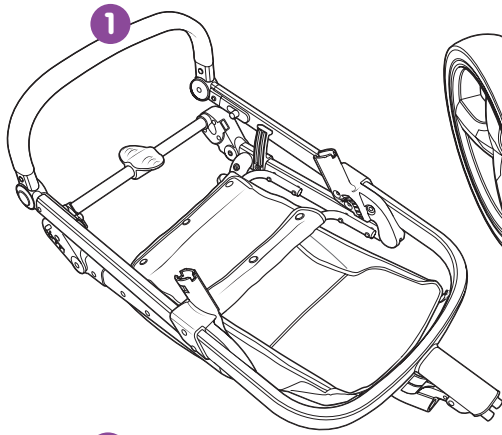

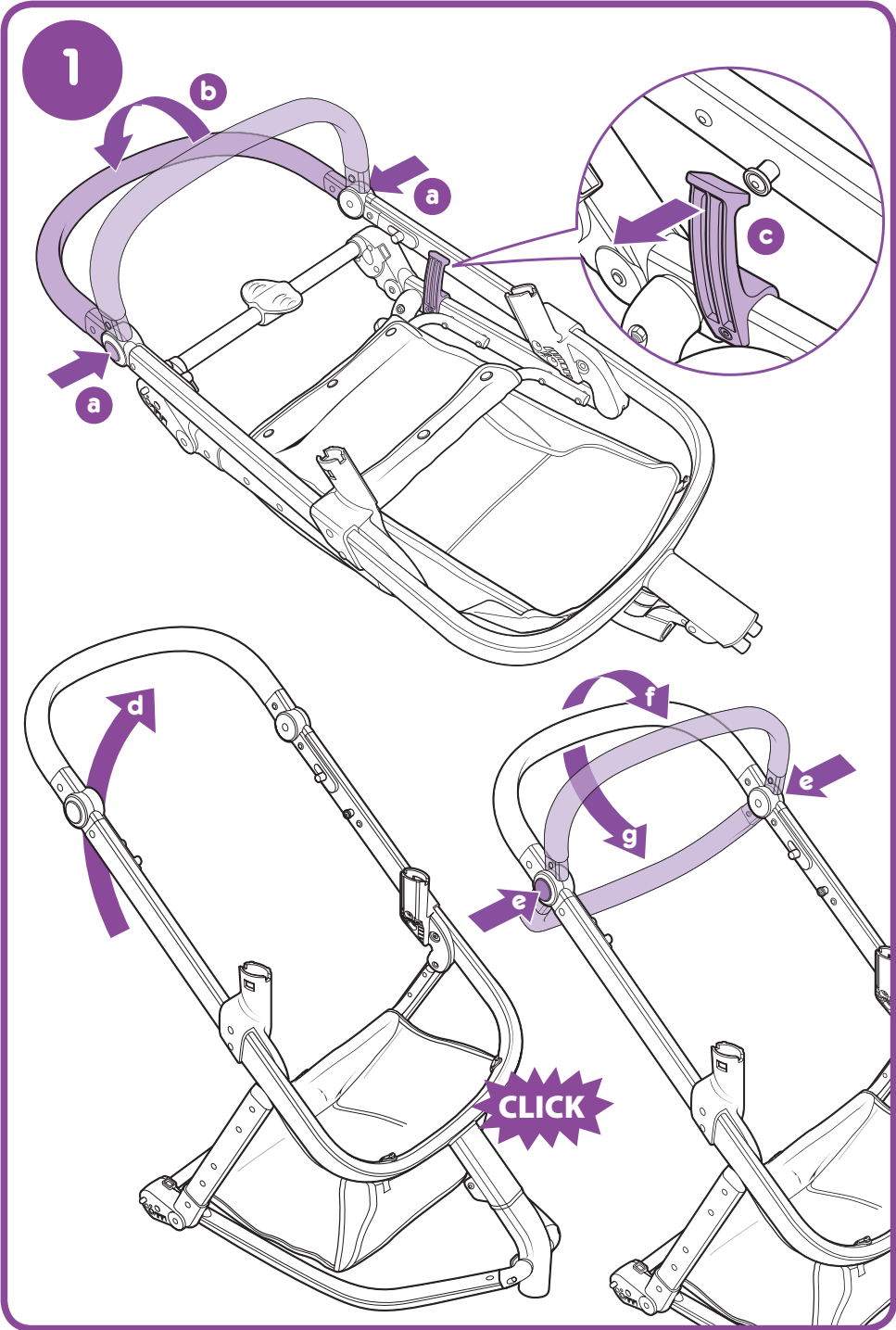

2

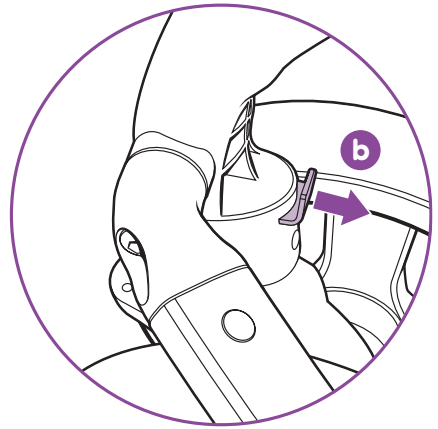
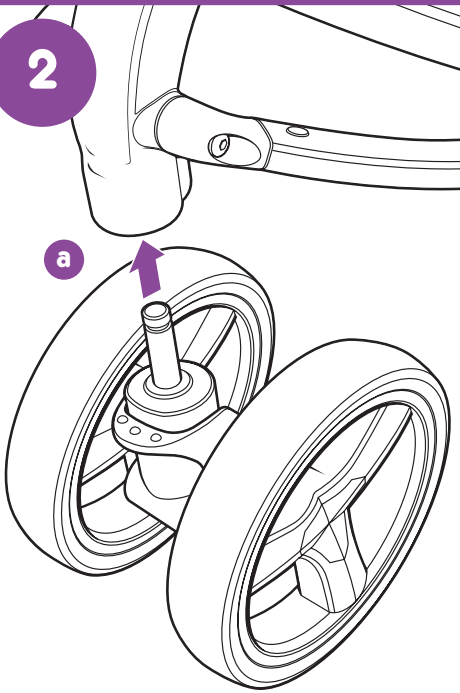

3

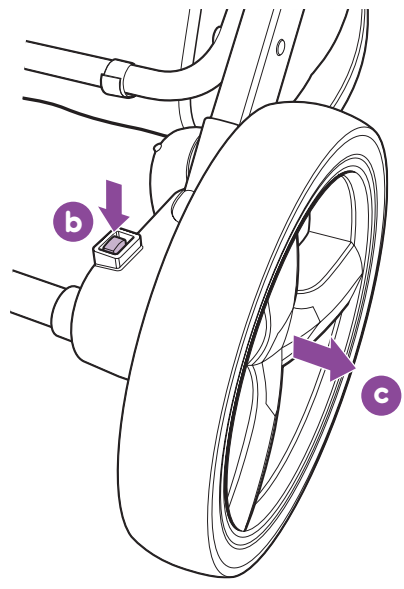
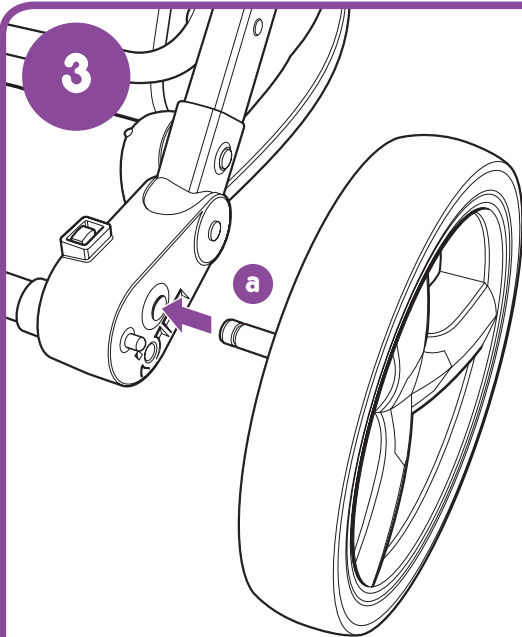

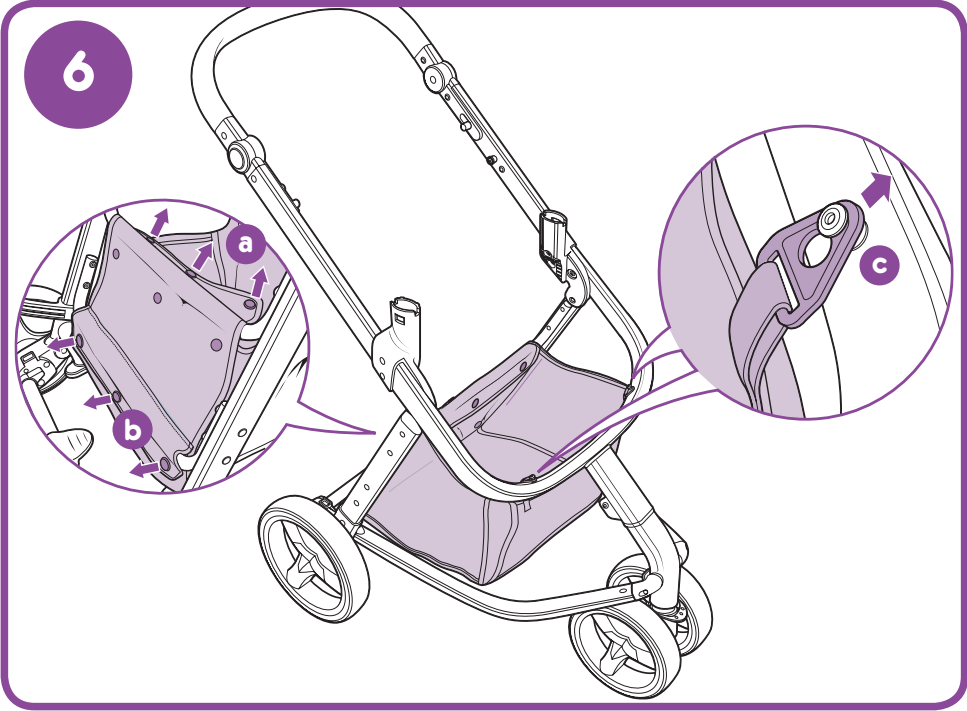
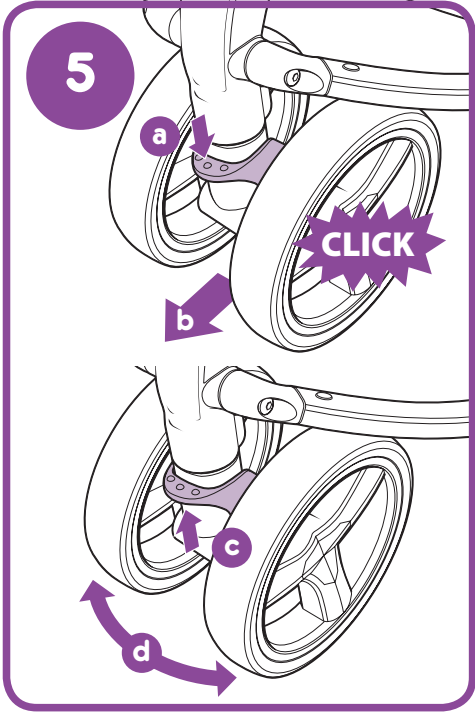
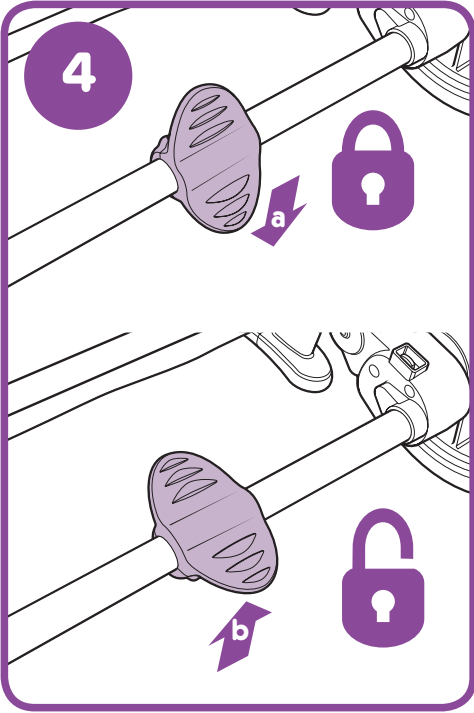

7

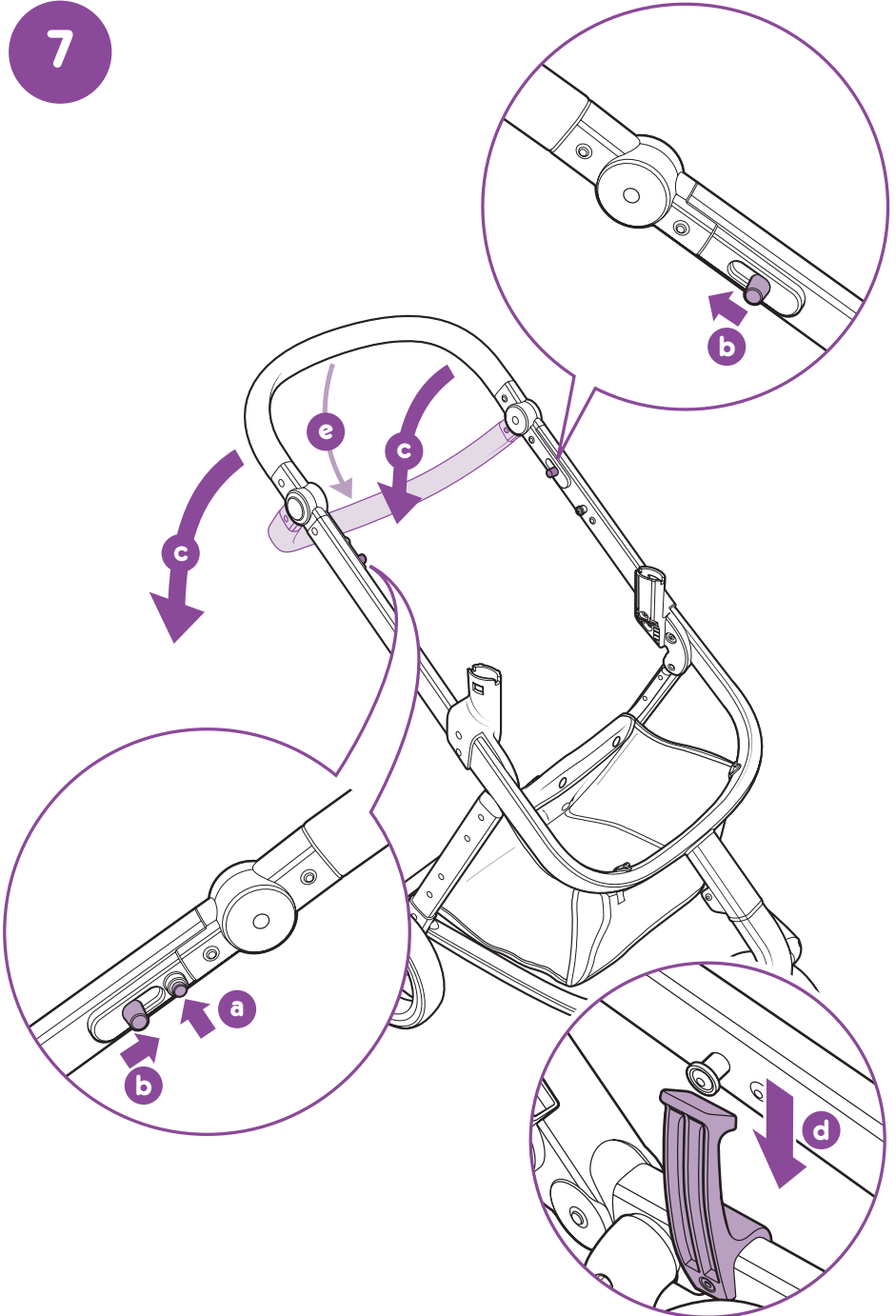

8

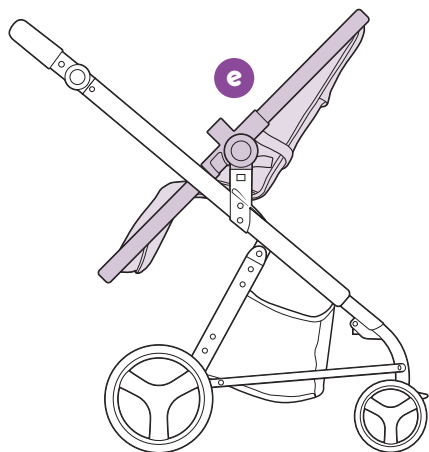
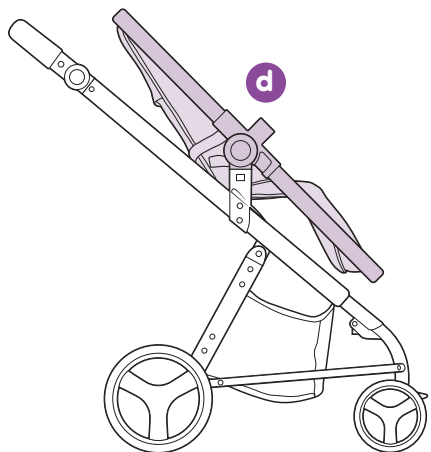
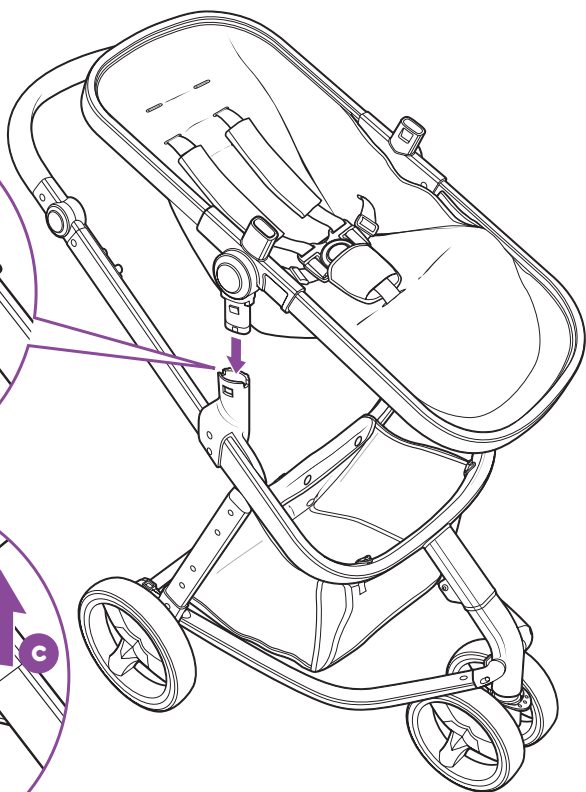
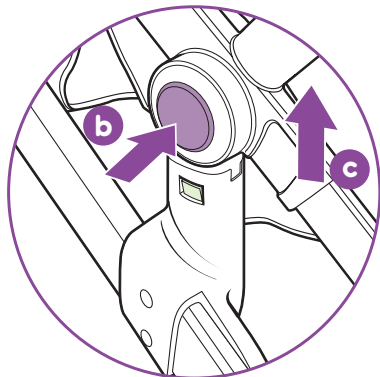
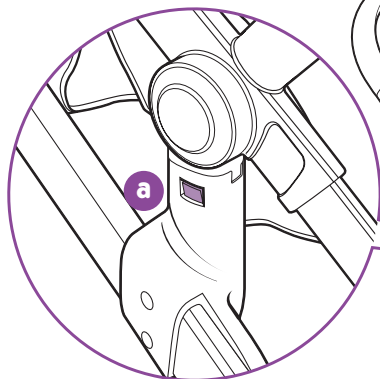

9

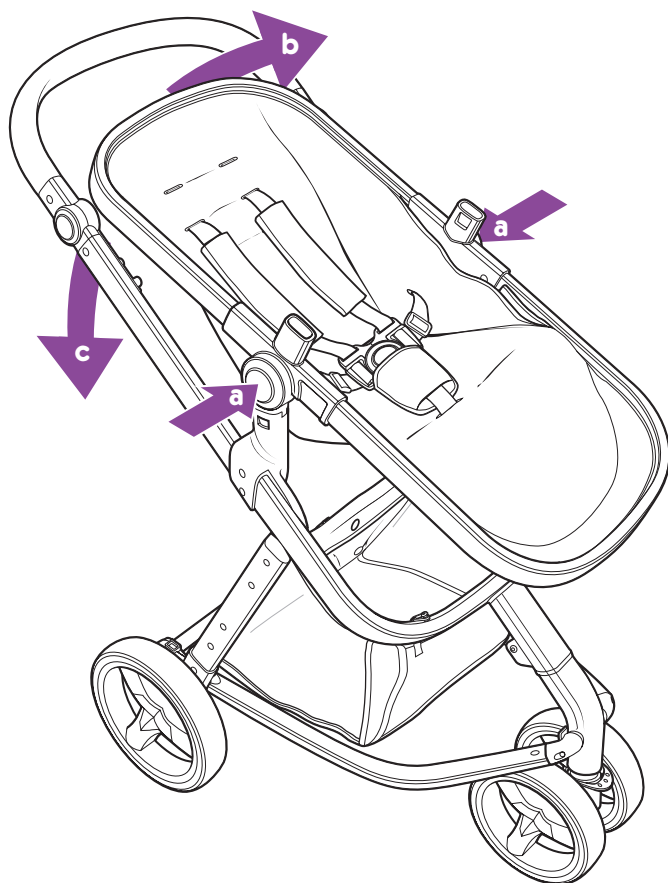
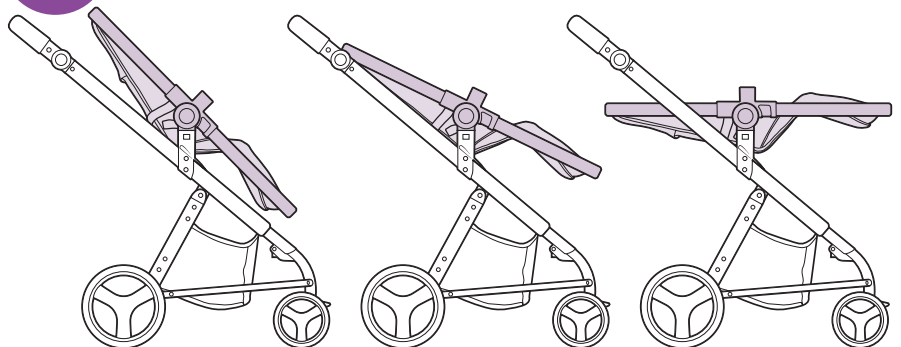

10

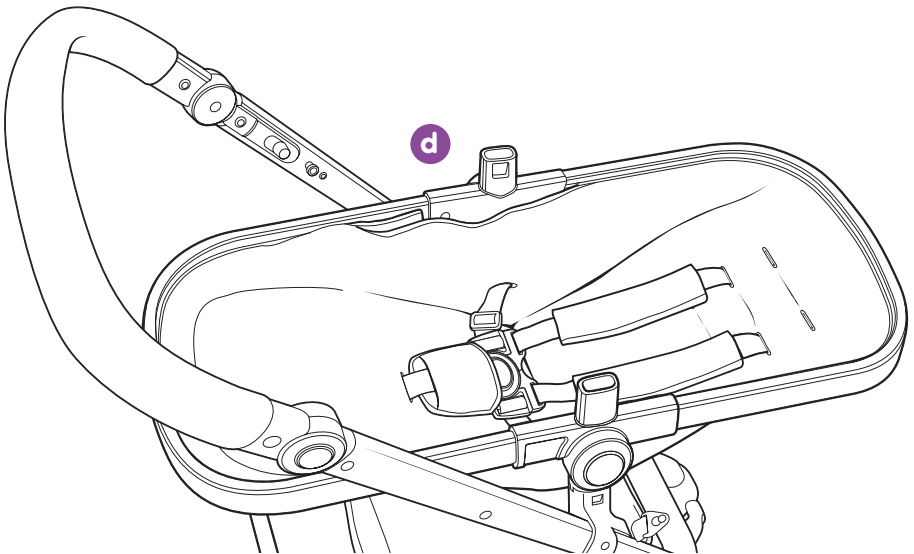
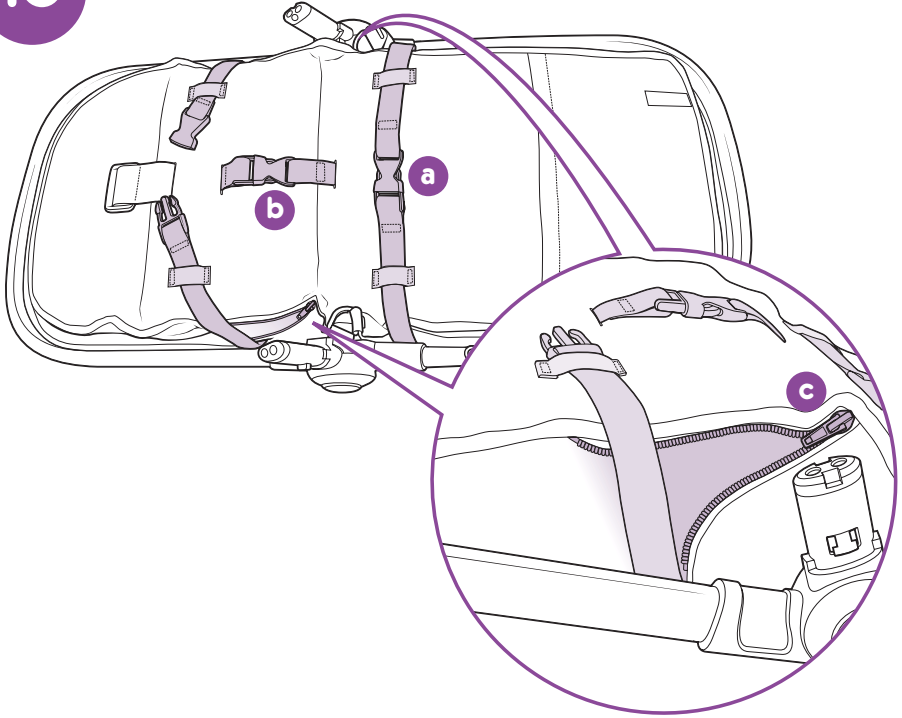

11

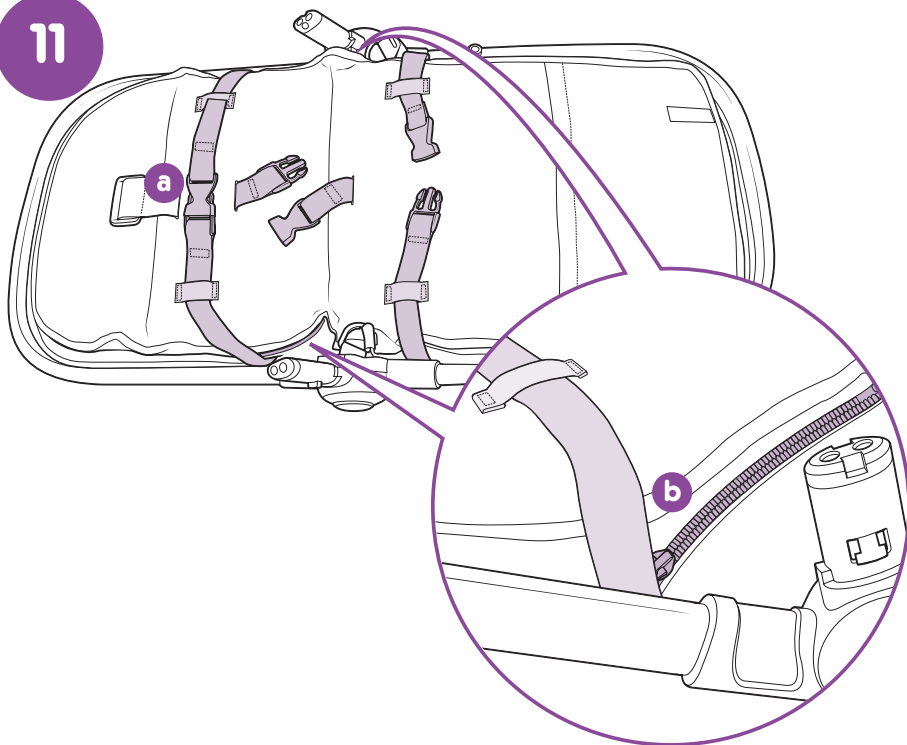

12

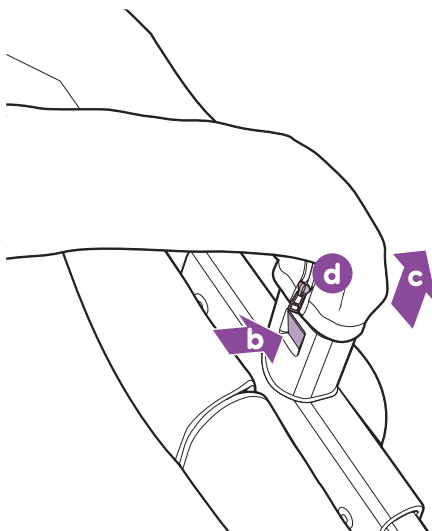
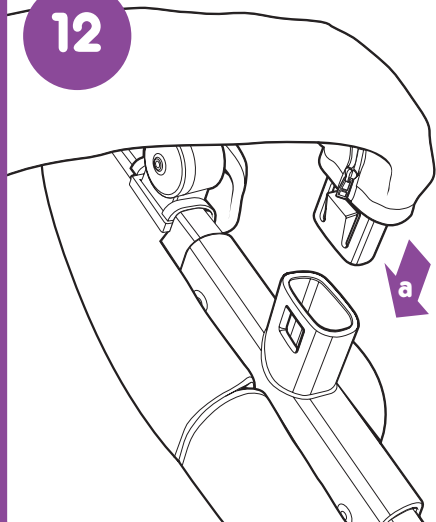

13

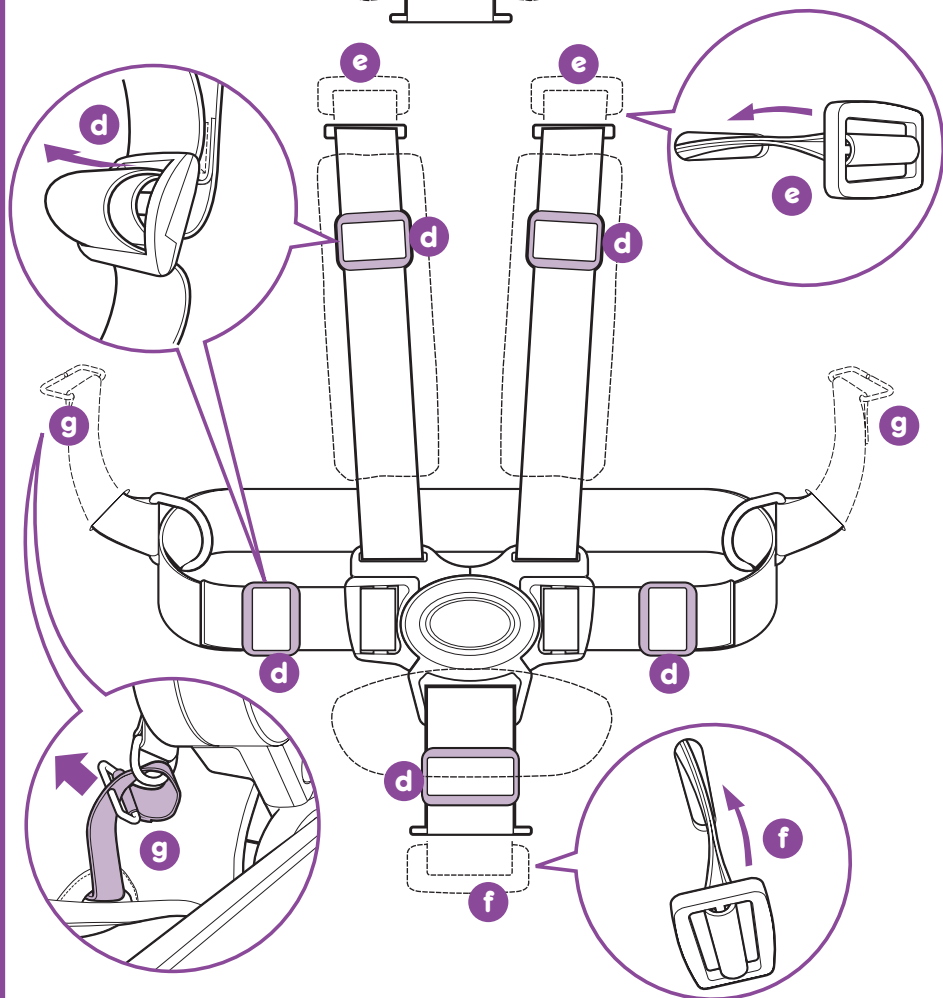
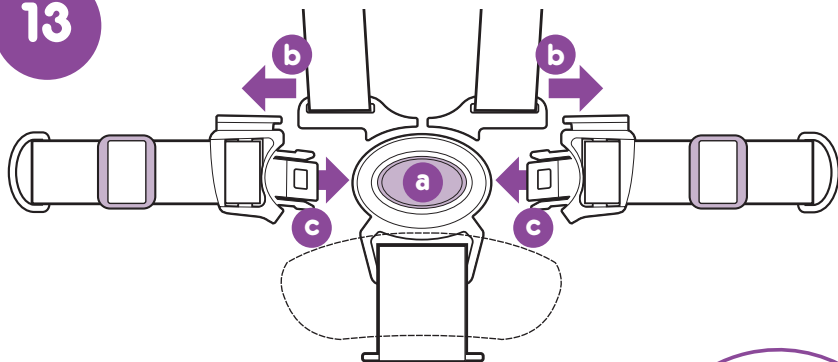

14

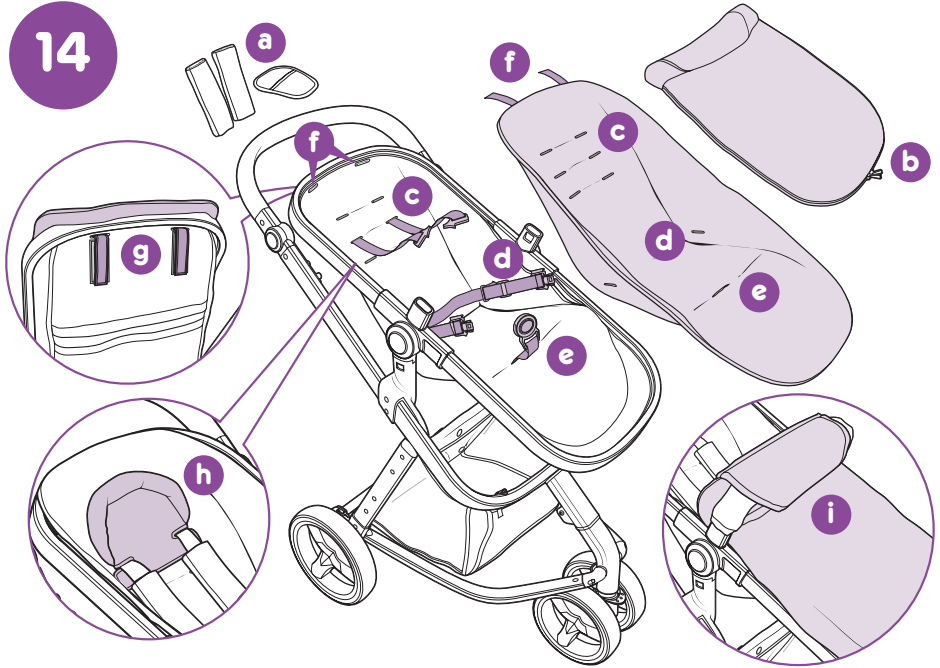

15

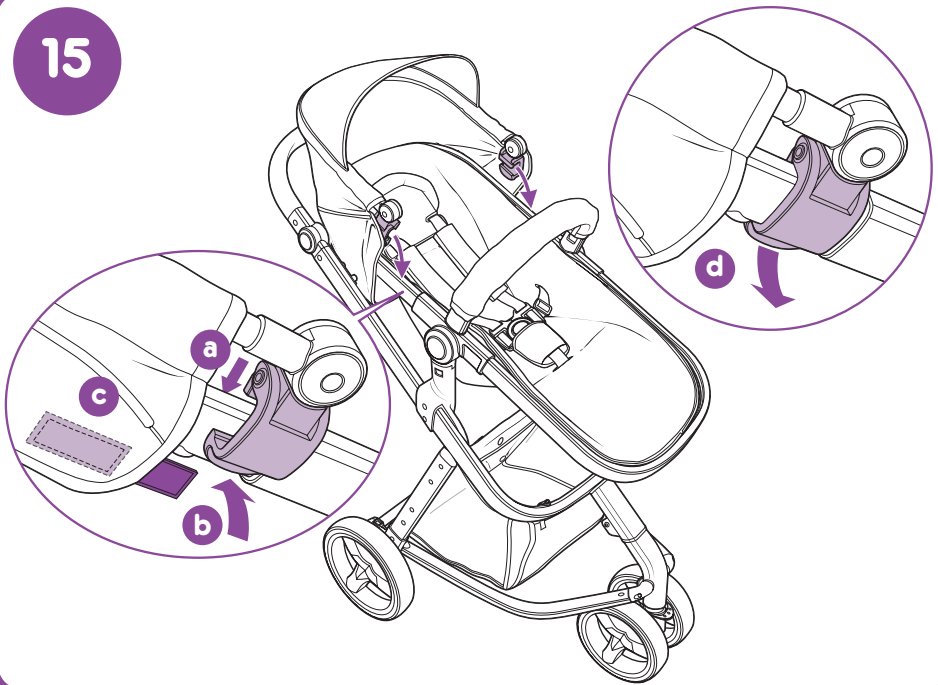

16

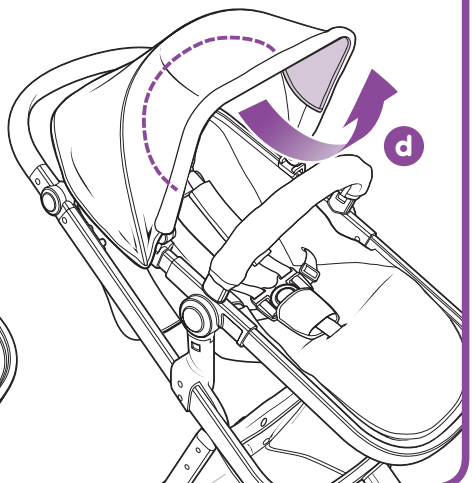
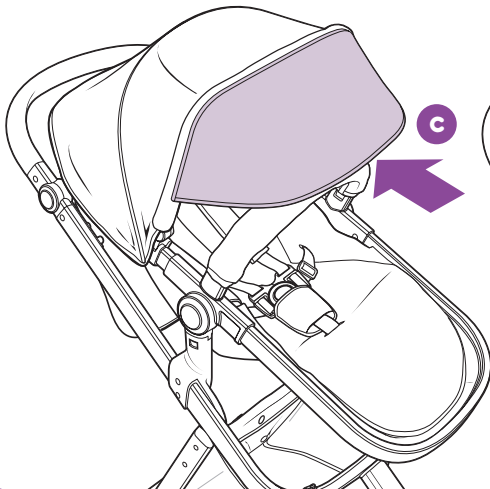
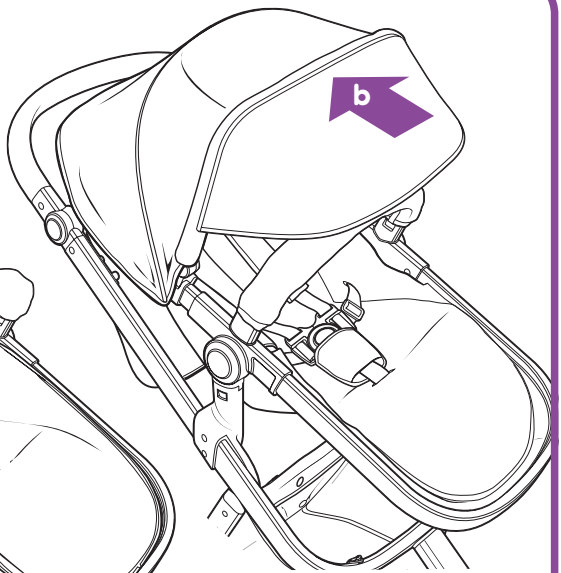
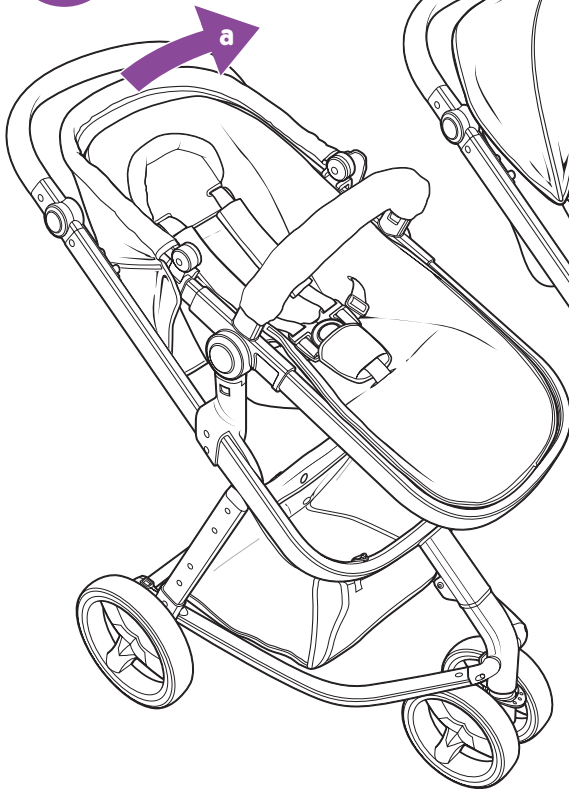

17

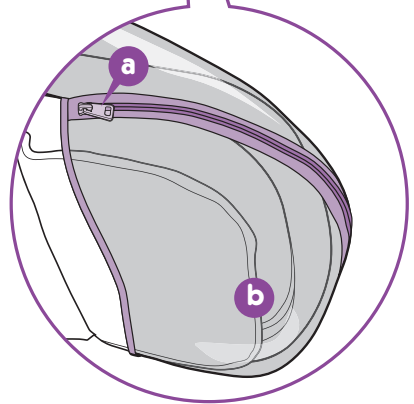
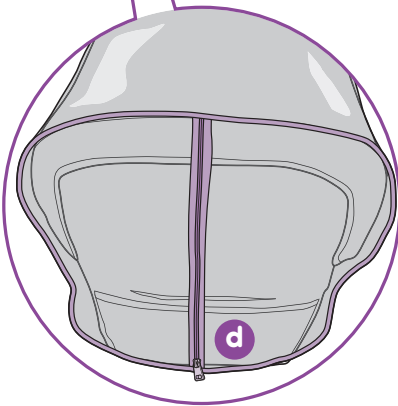
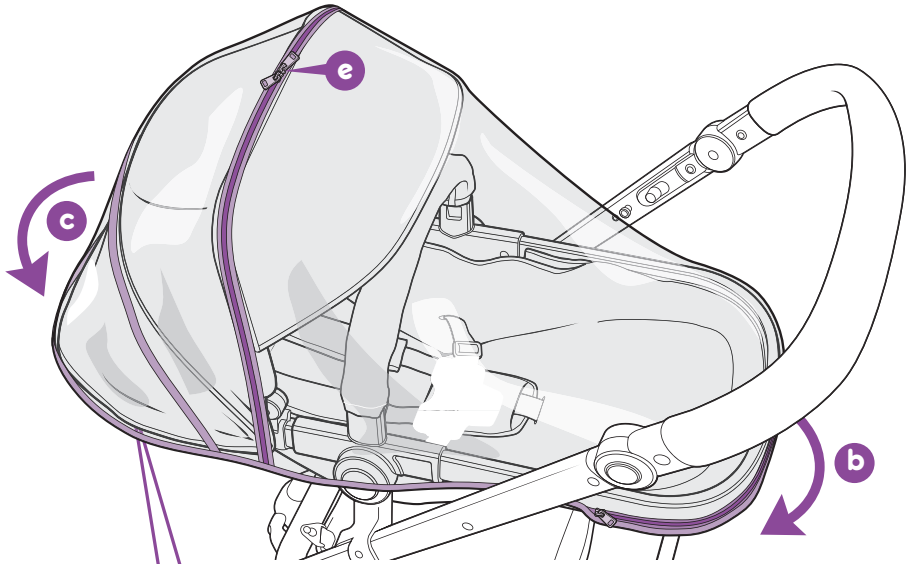

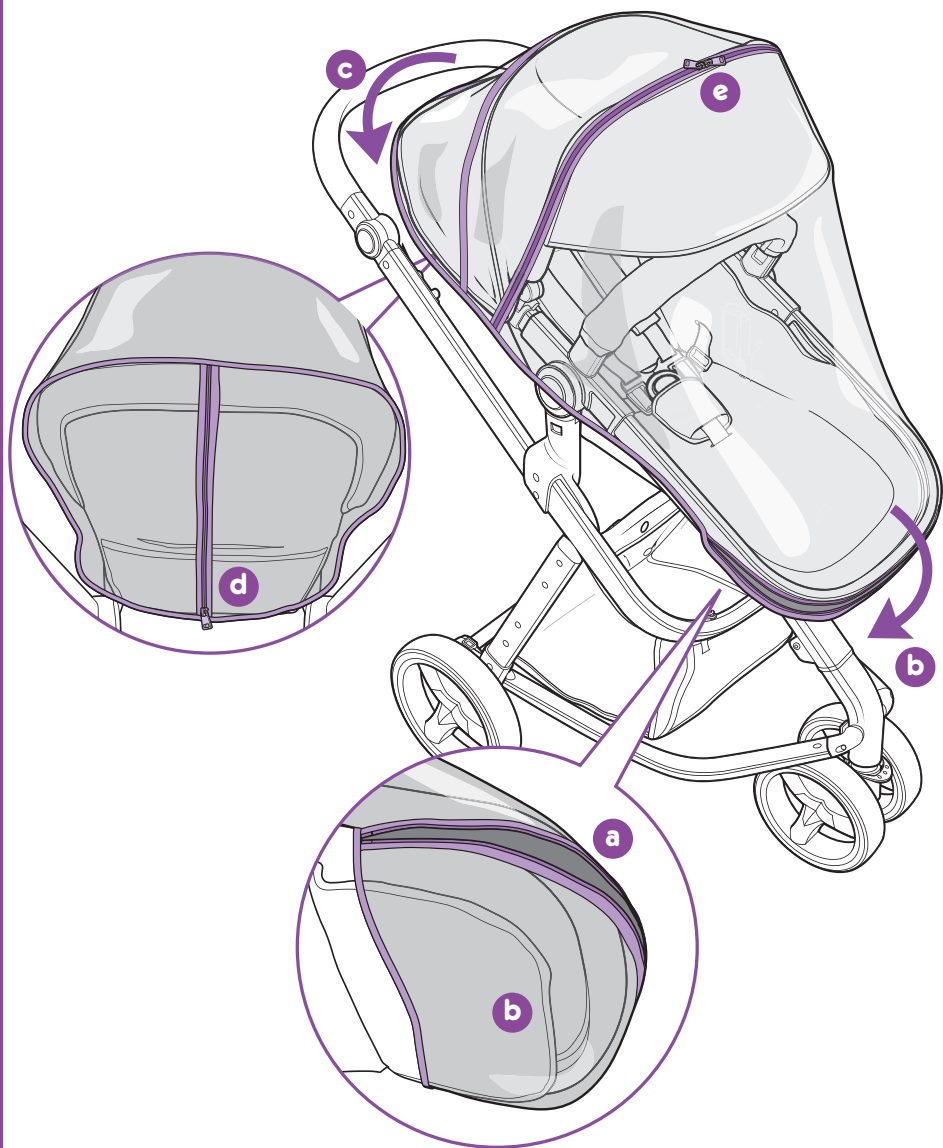

19

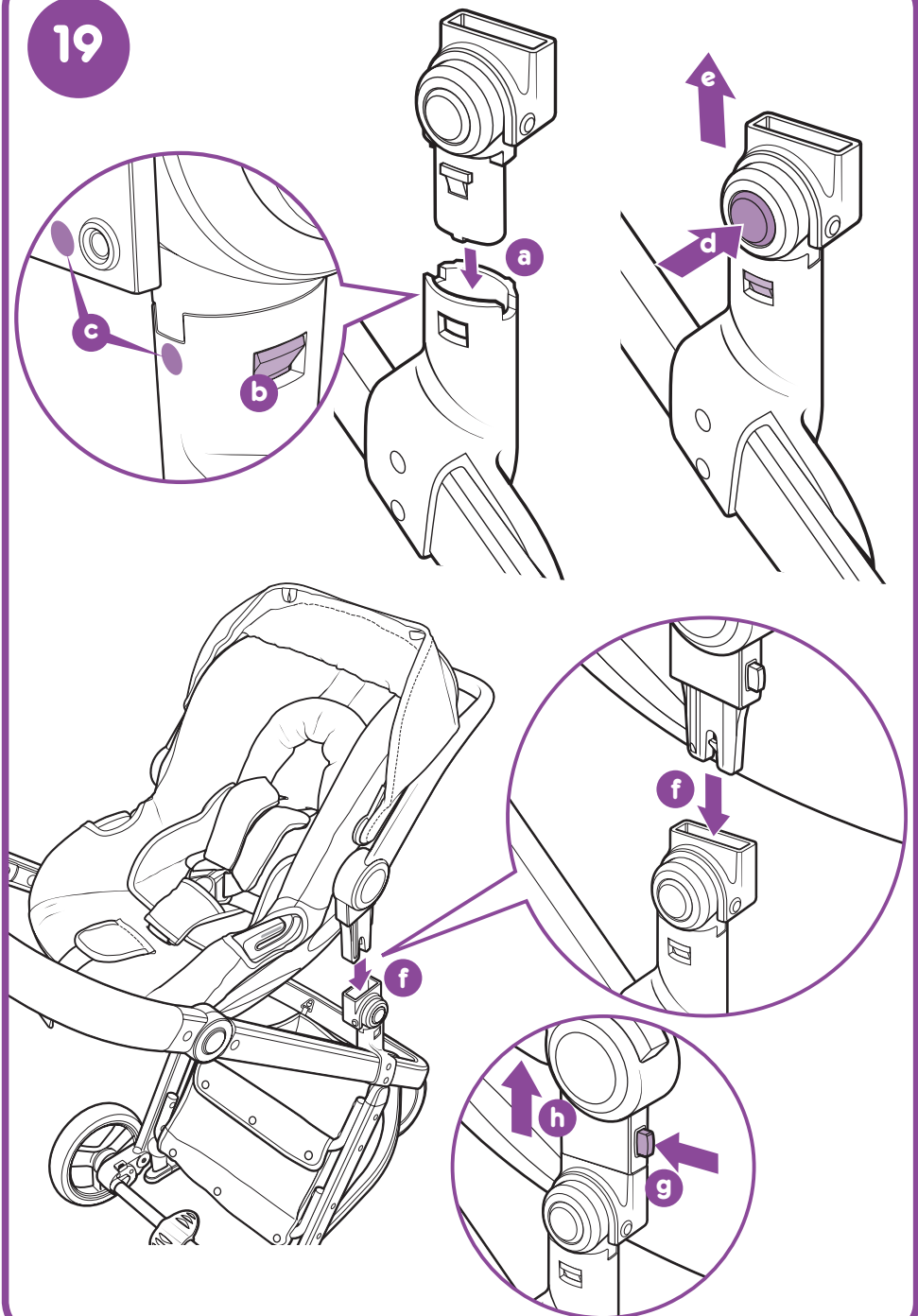

The background of the entire page is a repeating pattern of purple geometric shapes, including triangles and rounded rectangles, arranged in a symmetrical, star-like or floral pattern. A large white rectangle is centered on the page, containing text and a dotted line.

www.cosatto.com

Cosatto Ltd, Bentinck Mill, Bentinck Street, Farnworth, Bolton, BL4 7EP, England
UK FREEPHONE: 0800 014 9252* International T: +44 120 486 1007

Email: cuddle@cosatto.com

* Calls from BT landlines are free but calls from mobiles and other networks may vary

.....

All the design and trademarks contained herein are the property of Cosatto Limited.
No part of this document may be reproduced without the permission of Cosatto Limited.