



COSATTO
baby stuff with personality

GIGGLE 2

Compact Travel System



NITTY GRITTY



IMPORTANT: RETAIN FOR FUTURE REFERENCE. READ CAREFULLY. YOUR CHILD'S SAFETY MAY BE AFFECTED IF YOU DO NOT FOLLOW THESE INSTRUCTIONS

user guide

Thank you for choosing a Cosatto product. Please take a little time to read the important safety notes detailed below. This will ensure many years of happy, safe use.

safety: take note

WARNING: A CHILD'S SAFETY IS YOUR RESPONSIBILITY

- **WARNING:** Never leave your child unattended.
- **WARNING:** Ensure that all the locking devices are engaged before use.
- **WARNING:** To avoid injury ensure that your child is kept away when unfolding and folding this product.
- **WARNING:** Do not let your child play with this product.
- **WARNING:** The seat unit is not suitable for children under 6 months.
- **WARNING:** Always use the restraint system.
- **WARNING:** Check that the pram body or seat unit or cars seat attachment devices are correctly engaged before use.
- **WARNING:** This product is not suitable for running or skating.
- This vehicle is intended for children from birth up to a maximum user weight of 15kg.
- This product is only compatible with the Hold car seat (sold separately).
- The child should be clear of moving parts while making adjustments. This vehicle requires regular maintenance by the user.
- Do not use replacement parts or accessories other than those approved by Cosatto as they may render the pushchair unsafe.
- Overloading, incorrect folding, and the use of non-approved accessories or spare parts may damage or break this pushchair and could render the product unsafe. Read the instructions.
- A basket is provided for the carriage of 2kg of goods, evenly distributed.
- A mesh pocket is provided at the rear of seat unit for carriage of 500g of goods, evenly distributed.
- Any additional load attached to the handle and/or on the back of the backrest and/or on the sides of the vehicle will affect the stability of the vehicle.
- Do not use a platform with this product as it may render the product unsafe.
- Never leave raincovers on indoors, in a hot atmosphere or near a heat source as the baby could overheat.
- Ensure all users are familiar with the products operation. It should always open and fold easy. If it does not, do not force the mechanism - stop and read the instructions.
- Do not use your pushchair in a manner for which it is not designed.
- Ensure your child wears a correctly fitted and adjusted harness at all times. D-rings are provided on the existing harness for the attachment of a separate safety harness approved to BS EN 13210 should this be required.

- Do not allow your child to climb unassisted into, play with or hang onto your pushchair.
- Always apply the brakes when the pushchair is stationary. Hold on to your pushchair when close to moving road vehicles or trains. Even with the brake on the draught from the vehicle may move the pushchair.
- Exercise caution when mounting or dismounting a kerb. Remove your child and fold the pushchair when ascending or descending stairs or escalators.
- Ensure the folded pushchair is stored away from children so that it does not fall and cause injury.
- Never carry a second child on the product.
- This product complies with BS EN 1888:2012.

carrycot

IMPORTANT- READ THE INSTRUCTIONS CAREFULLY BEFORE USE AND KEEP THEM FOR FUTURE REFERENCE

- **WARNING:** The carrycot is suitable only for a child who cannot sit up unaided, roll over and cannot push itself up on its hands and knees.
- The carrycot is intended for child from birth up maximum weight of 9kg.
- **WARNING:** Do not let other children play unattended near the carrycot.
- **WARNING:** Do not use if any part is broken, torn or missing.
- **WARNING:** Never use this carrycot on a stand.
- **WARNING:** Never use the carrycot on a raised surface or stand other than the chassis. Ensure the carrycot is fully locked in place before use.
- Carry handle and the bottom of the carrycot should be inspected regularly for signs of damage and wear.
- Use only replacement parts supplied or approved by Cosatto.
- No additional mattress shall be added.
- Be aware of the risk of open fire and other source of strong heat, such as electric bar fires, gas fires, etc, in the near vicinity of carrycot.
- Use only on a firm, horizontal level and dry surface.
- This carrycot complies to BS EN 1466:2004 +A1 2007.

car seat (sold separately)

- When car seat is used in conjunction with the chassis, this product does not replace a cot or a bed. Should your child need to sleep, then it should be placed in suitable cot, bed or carrycot.

list of parts

Your pushchair is supplied in one carton. Some parts are packed in the carrycot.

- | | | |
|-------------------------|---------------------------|--------------------------------|
| 1. Pushchair chassis | 6. Carrycot with hood | 11. Footmuff |
| 2. Rear wheels x2 | 7. Carrycot apron | 12. Seat unit |
| 3. Front wheel assembly | 8. Carrycot carry handle | 13. Changing bag |
| 4. Carrycot mattress | 9. Seat unit hood | 14. Raincover |
| 5. Carrycot liner | 10. Bumper bar with cover | 15. Car seat mounting adaptors |

1 - opening the chassis

Press the buttons (a) on either side of the chassis and push the handle down (b). Release the locking lever (c) and lift the handle upwards until the chassis locks in the open position (d).

WARNING: Ensure that all locking devices are engaged before use.

The height of the handle can be adjusted by pressing the buttons (e) on either side of the chassis and lifting the handle up (f) or down (g) to the preferred position.

2 - fitting the front wheel assembly

To fit the front wheel assembly insert the pin at the top of the wheel assembly into the wheel housing (a) until it locks in place.

To remove the wheel assembly, pull back the lever located at the back of the wheel housing (b) and remove the wheel assembly from the housing.

3 - fitting the rear wheels

To fit a rear wheel insert the pin into the wheel housing (a) until it locks in place. Repeat this with the other rear wheel.

To remove the rear wheels, press the buttons on top of the wheel housings (b) and pull the wheels clear (c).

4 - using the parking brake

To apply the brake, press the lever down firmly with your toe (a). Test the brake is engaged correctly by trying to push the pushchair forwards for a short distance. To release the brake, lift the lever (b).

NOTE: Always apply brake before loading or unloading a child from the pushchair.

5 - using the swivel wheel lock

Press down on the lever (a). Swivel the wheel until it locks in the forward facing position (b). Lift the lever (c) to release the lock.

6 - removing the basket

Undo the press studs at the back on the inside of the basket (a) and on the outside at the bottom of the basket (b). Release the clips (c) at the front of the basket.

Re-fitting is a reversal of this procedure.

7 - folding the chassis

While pressing the release button (a), pull the two levers (b) back. Press down on the handle (c) closing the chassis until the autocatch retains the chassis in the folded position (d).

The handle position is adjustable and can be folded inwards (e) to achieve the most compact fold.

Whilst pressing on both buttons on both sides of handle, adjust the handle position move the handle up or down and let go at desired hand position.

Note: The chassis cannot be folded with the carrycot installed and can only be folded with the seat unit installed forward facing in the most upright recline position.

8 - erecting the carrycot - stage 1

Remove the mattress and liner from the cot (a). (The liner is retained by a fastener at the top).

Open the lining at the base of the cot and slide the frame bars, using the straps (b), until the 'V' sections on the frame bars fit into the cutouts in the cot base (c).

Reattach the fastener to complete the step.

9 - erecting the carrycot - stage 2

Refit the liner into the carrycot and secure with the fasteners at the top.

Place the mattress over the liner at the base of the carrycot.

10 - fitting and using the carry handle

To fit the carry handle push each end into the carrycot mountings until the buttons lock the handle in place (a).

To open the carry handle press the button on one side of the handle (b) and lift the handle end clear of the mounting (c).

Repeat this procedure at the other end of the handle to remove the handle from the carrycot.

11 - fitting the carrycot

Place the carrycot on to the mounting points on each side of the chassis (a). Push down until the tab locate in the holes of the carrycot mountings (b).

Note: The carrycot can only be fitted rearward facing as shown in illustration. Dots are marked on the seat mounts and carrycot mounts (c). These should be on the same side and aligned if fitted correctly.

There are a set of "D" ring located at the base of the carrycot for the attachment of a separate safety harness approved to BS EN 13210 should this be required (harness not supplied). Push the 'D' rings through the lots in the liner (d).

12 - removing the carrycot

To remove the carrycot from the chassis, press the buttons on each side of the mountings (a) then lift the carrycot free (b).

Note: Please ensure that the carry handle is securely fitted before lifting the carrycot clear of the chassis.

13 - opening and closing the carrycot hood

Pull the hood up to open (a). Push the hood back down to close (b).

14 - removing the carrycot hood

To remove the carrycot hood, pull the lip at the bottom of the hood mount (a) and pull the hood away.

To re-fit the hood place the top of the hood mount (b) over the chassis frame and then push hard on the bottom (c) until the hood mount clips in place. Attach the fasteners (d) on both sides.

15 - fitting the carrycot apron

Lay the cot apron over the carrycot and attach the zip to the liner (a). Pull the zip around the cover until secure. Place the bib of the cot apron inside of the hood on either side of the hood as shown (b).

Removal of the cover is a reversal of this procedure.

16 - fitting the raincover in pram mode

Fit the raincover over carrycot as shown. The air holes in the raincover should be just in front of the hood on either side (a).

The cutouts in the raincover fit over the carrycot mounts. Secure with the fasteners (b).

17 - fitting and removing the seat unit

Place the seat unit on to the mounting points on each side of the chassis. Push down until the tabs locate in the holes of the seat mountings (a).

To remove the seat unit from the chassis, press the buttons on each side of the mountings (b) then lift the seat unit free (c).

Note: The seat unit can be fitted facing forwards or backwards.

18 - adjusting the recline position

The pushchair seat can be adjusted to 3 different positions of recline. Press the buttons (a) located on both sides of the pushchair seat simultaneously and move to the desired position (b & c) until a positive click is heard.

WARNING: Never adjust the seat unit with your child in the seat.

19 - Fitting, lifting and removing the bumper bar

Fit the bumper bar by pushing each end into the seat unit mountings until the buttons lock in place (a). To open the bumper bar press the button on one side of the mounting (b) and lift the bumper bar clear (c). Repeat this procedure at the other end of the bumper bar to remove the bar from the seat. The bumper bar cover can be detached from the bumper bar by unzipping the cover at the back (d).

20 - using the harness

A five point harness is provided to restrain your child. To unfasten push the button on the buckle (a) and pull the clips clear.

To fasten the harness push the shoulder strap clips onto the waist strap clips (b) then push the waist strap clips into the buckle until they lock in place (c).

Sliding adjusters are fitted on the shoulder straps, waist straps and crotch strap (d). The harness should be carefully adjusted so that it fits your child comfortably. To adjust to the smallest size on the waist strap you will need to thread the adjusters through the "D" ring.

To adjust the shoulder strap height, unzip the liner on the back of the seat, locate the strap ends (e) and pass through the slots, reposition to the desired height and pass the strap ends back through relevant slot.

To remove the harness unzip the liner on the back of the seat, locate the strap ends (e) and pass through the slots. Under the seat, pass the crotch strap end through its slot (f). On each side of the seat feed the edge of the webbing through the opening in the 'C' clip (g). Push the 'C' clip through the 'D' clip. The harness can now be removed from the seat.

Refitting the harness is a reversal of this procedure.

'D' rings are fitted at the end of each waist strap should you wish to attach a separate harness complying to BS EN 13210.

To remove or fit the chest pads unclip the buckle and remove the shoulder strap clips from the waist strap clips and slide the chest pads on or off the straps.

WARNING: Always use the crotch strap in combination with the waist belt.

21 - fitting the footmuff

Unfasten the waist strap clips and shoulder strap clips. (See step 20.) Remove both chest pad and crotch pad from the seat unit (a).

Unzip the footmuff cover and remove (b) Place the footmuff over the seat. Feed the harness straps through the harness slots on the footmuff (c, d & e).

Attach the fasteners at the top of the footmuff to the back of the seat (f).

Refit the crotch pad, chest pads and footmuff cover.

To remove the footmuff reverse the procedure above.

The two halves of the footmuff are reversible.

22 - fitting the seat hood

Place the hood on to the seat frame as shown.

Place the top of the hood mounts (a) over the chassis frame and then push hard on the bottom (b) until the hood mounts clips in place. Attach the fasteners (c) on both sides.

To remove the hood pull the lip at the bottom of the hood mount away from chassis on both sides (d).

23 - opening and closing the seat hood

Pull the hood up to open (a). Push the hood back to close (b).

24 - fitting the raincover in seat unit mode

Fit the raincover over pushchair as shown.

The air holes in the raincover should be just in front of the hood on either side (a).

The cutouts in the raincover fit over the carrycot mounts. Secure with the fasteners (b).

25 - fitting the car seat (purchase separately)

Note: The car seat mounting adaptors are supplied with the Giggle 2 TS.

Fit the mounting adaptors to the mounts on each side of the pushchair chassis (a). Push down until the tabs locate in the holes on the mountings (b).

Note: The mounting adaptors are handed. Dots are marked on the seat mounts and mounting adaptors (c). These should be on the same side if fitted correctly.

To remove the mounting adaptors press the buttons (d) on the side and lift the mounting adaptors off the mounts on the pushchair chassis (e). Store the mounting adaptors in a safe place for future use.

Place the car seat on to the mounting adaptors on each side of the chassis. Push down until the car seat locks in place (f).

To remove the car seat press the release buttons (g) on each side and lift the car seat off the pushchair chassis (h).

care

Your pushchair has been designed to meet safety standards and with correct use and maintenance will give many years of trouble free performance.

The chassis is strong but will weaken should the back wheel be bumped down stairs or kerbs. Continual impact will cause damage.

If your child wears hard shoes these might damage the soft fabric.

Store your pushchair in a dry, safe place.

Storing a damp pushchair will encourage mildew to form.

After exposure to damp conditions, dry off with a soft cloth, open fully and allow to dry thoroughly before storing.

Do not leave the pushchair in sunlight for prolonged periods - some fabrics may fade.

maintenance

This pushchair requires regular maintenance by the user.

Regularly inspect the locking devices, brakes, wheels, harness assembly, catches, seat adjusters, joints and fixtures to ensure they are secure and in full working order. They should be free to move at all times.

Cosatto products are designed to operate with minimum maintenance, however regular lubrication of moving parts will extend the life of your pushchair and make opening and folding easier.

Should parts of your pushchair become stiff or difficult to operate, apply a light application of a spray lubricant e.g. silicone. Do not use oil or grease.

Wheels are subject to wear and should be replaced if necessary.

Your pushchair should be serviced and reconditioned before using it for a second baby, or after 18 months, whichever is the sooner.

cleaning

The carrycot hood may be cleaned by sponging lightly using warm water and a mild detergent.

Plastic and metal parts may be sponged clean with warm water and a mild detergent.

Never clean with abrasive, ammonia based, bleach based or spirit type cleaners.

For wash care instruction of the soft goods please refer to their respective wash care labels.

replacement parts

The replacement parts shown below are available for your product. In the event that you require any of these parts:

For UK & Ireland customer, the replacement parts can be ordered through our website:

<http://www.cosatto.com/service-centre/spares>.

If you require any further assistance, please contact us at cuddle@cosatto.com.

For customer outside UK & Ireland, contact information for your local distributor can be found on <http://www.cosatto.com/stockists>.

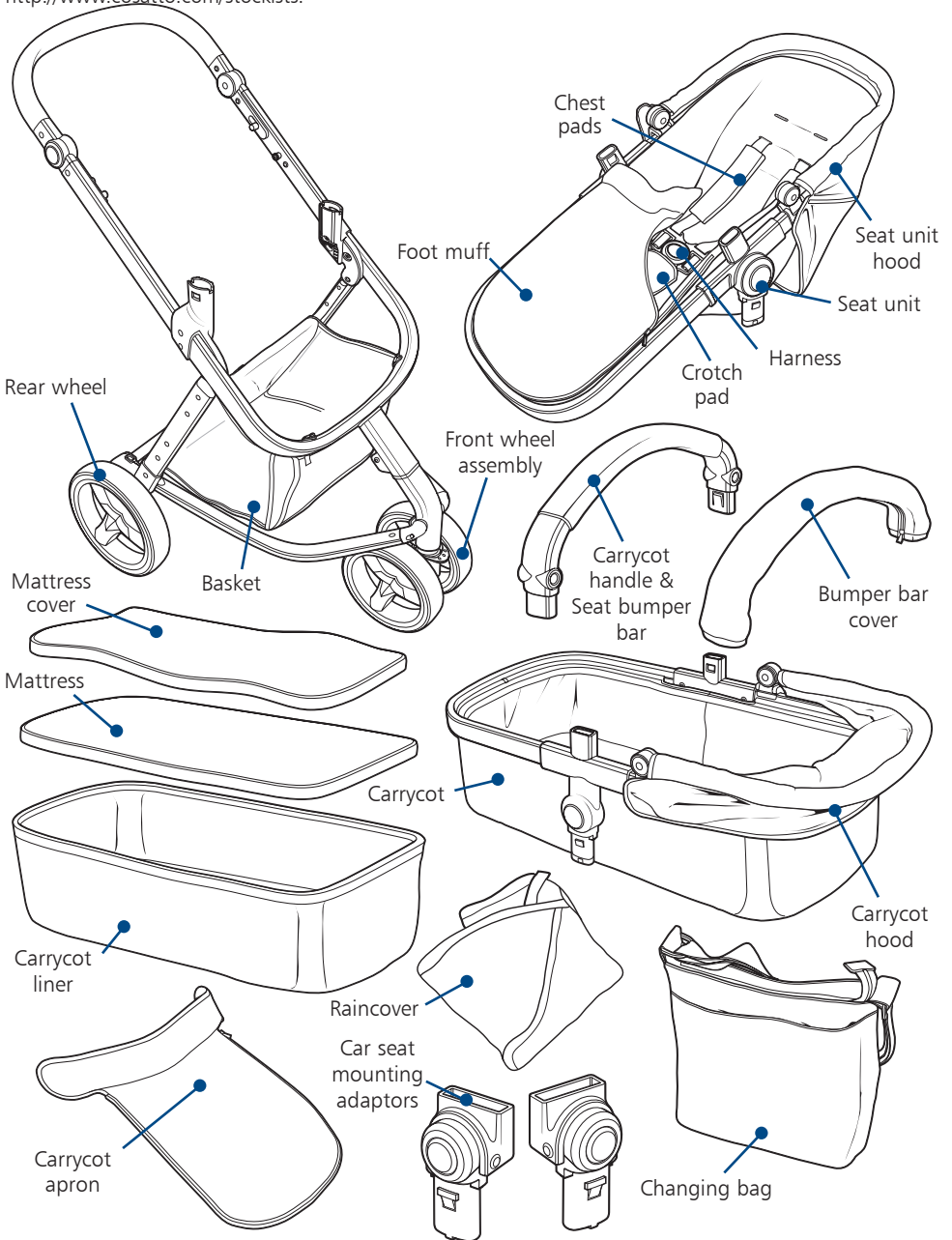



IMPORTANTE: CONSERVE PARA FUTURA REFERENCIA. LEA ATENTAMENTE. EN CASO DE NO SEGUIR ESTAS INSTRUCCIONES, LA SEGURIDAD DE SU HIJO PODRÍA VERSE AFECTADA.

guía del usuario

Gracias por escoger un producto Cosatto. Le recomendamos que lea atentamente las notas importantes relativas a la seguridad descritas a continuación. Esto le garantizará un uso seguro y duradero del producto.

seguridad: le rogamos tenga en cuenta lo siguiente

ADVERTENCIA: LA SEGURIDAD DE SU HIJO ES RESPONSABILIDAD SUYA

- **ADVERTENCIA:** Asegúrese de que el niño esté siempre bajo la supervisión de un adulto.
- **ADVERTENCIA:** Antes de utilizar la unidad, asegúrese de que todos los dispositivos de bloqueo estén activados.
- **ADVERTENCIA:** A fin de evitar lesiones personales, asegúrese de que el niño se mantenga siempre alejado del producto cuando se disponga a plegar y desplegar la unidad.
- **ADVERTENCIA:** No permita que el niño juegue con este producto.
- **ADVERTENCIA:** El asiento no es adecuado para niños menores de 6 meses.
- **ADVERTENCIA:** Utilice siempre el sistema de seguridad.
- **ADVERTENCIA:** Antes de utilizar la unidad, compruebe que los dispositivos de acoplamiento del chasis del cochecito para bebés o del asiento de la unidad o de la silla para coches estén correctamente acoplados.
- **ADVERTENCIA:** Este producto no es adecuado para correr o patinar.
- Este vehículo ha sido diseñado para niños a partir de 0 años y de hasta un máximo de 15 Kg. de peso.
- Este producto es compatible únicamente con el asiento para coches Hold (vendido por separado).
- El niño deberá mantenerse alejado de las piezas móviles del producto durante la realización de ajustes en el mismo. Este cochecito precisa de un mantenimiento periódico por parte del usuario.
- No utilice accesorios o recambios que no hayan sido previamente homologados por Cosatto, ya que podrían poner en peligro la seguridad de la silla de paseo.
- Sobrecargar, plegar incorrectamente la unidad y el uso de accesorios o recambios que no hayan sido previamente homologados por Cosatto podrían romper o dañar la silla de paseo y poner en peligro la seguridad del producto. Lea las instrucciones.
- El producto se suministra con una cesta para el transporte de mercancías bien distribuidas y de hasta 2 Kg. de peso.
- El producto se suministra con un bolsillo de red para el transporte de mercancías bien distribuidas y de hasta 500 g de peso.
- Cualquier carga adicional acoplada al manillar y/o a la parte posterior del respaldo y/o a los laterales podría tener efectos negativos en la estabilidad de la silla de paseo.

- No use una plataforma con este producto ya que esto podría poner en entre dicho la seguridad del mismo.
- No deje nunca colocados los protectores para la lluvia cuando se encuentre en un espacio interior, en un entorno expuesto a altas temperaturas o cerca de fuentes de calor, ya que el bebé podría quedar expuesto a temperaturas extremas.
- Asegúrese de que todos los usuarios estén familiarizados con el funcionamiento del producto. El producto debería siempre abrirse y cerrarse con facilidad. De lo contrario, no fuerce el mecanismo y vuelva a leer las instrucciones.
- No utilice la silla de paseo con propósitos para los cuales no ha sido diseñada.
- Asegúrese de que el niño lleve el arnés correctamente acoplado y ajustado en todo momento. Las anillas "D" están instaladas en el arnés para facilitar el acoplamiento de un arnés de seguridad adicional homologado según la normativa BS EN 13210, en caso de que sea necesario.
- No permita que su hijo suba solo, juegue o se cuelgue de la silla de paseo.
- Active los frenos siempre que la silla de paseo se encuentre es posición estacionaria. Sujete bien la silla de paseo siempre que se encuentre cerca de trenes o de vehículos en movimiento en una vía pública. Incluso cuando los frenos estén activados, el viento causado por un vehículo al pasar podría desplazar la silla de paseo.
- Tome todas las precauciones necesarias cuando suba o baje un bordillo. Baje a su hijo de la silla de paseo y pliegue la unidad cuando suba o baje escaleras o escaleras mecánicas.
- Asegúrese de guardar la silla de paseo en posición plegada y colocarla fuera del alcance de los niños, para así evitar que pueda caerse y causar lesiones.
- No lleve nunca un segundo niño en la silla de paseo.
- Este producto cumple con la norma BS EN 1888: 2012.

capazo

IMPORTANTE: LEA ATENTAMENTE LAS INSTRUCCIONES ANTES DE UTILIZAR EL PRODUCTO Y CONSÉRVELAS PARA FUTURA REFERENCIA

- **ADVERTENCIA:** El capazo es únicamente adecuado para niños que no puedan sentarse, rodar o levantarse solos con las manos y las rodillas, y sin la ayuda de un adulto.
- El capazo ha sido diseñado para niños a partir de 0 años y hasta un máximo de 9 Kg de peso.
- **ADVERTENCIA:** No permita que ningún otro niño juegue cerca del capazo sin estar bajo la supervisión de un adulto.
- **ADVERTENCIA:** No utilice el producto si le falta cualquiera de sus piezas o si una de estas está dañada o rota.
- **ADVERTENCIA:** Nunca utilice este capazo sobre plataformas elevadas.
- **ADVERTENCIA:** No utilice nunca el capazo sobre una superficie elevada o una plataforma más elevada que la del chasis. Asegúrese de que el capazo esté correctamente bloqueado antes de utilizar la unidad.
- Las asas de transporte y la sección inferior del capazo deberían inspeccionarse regularmente a fin de asegurarse de que no presentan signos de daños ni desgaste.
- Utilice únicamente recambios que hayan recibido la autorización de Cosatto.

- No deberá añadirse ningún colchón adicional.
- Tenga en cuenta los riesgos que pueden suponer las chimeneas y otras fuentes de calor como las estufas eléctricas, chimeneas de gas, etc., cuando éstas se encuentran cerca del capazo.
- Utilice este producto únicamente sobre superficies firmes, horizontales, niveladas y secas.
- Este capazo cumple con la norma BS EN 1466:2004 +A1 2007.

asiento de niños para coches (vendido por separado)

- Aunque el asiento de niños para coches se utilice en combinación con el chasis, ello no significará que el producto sustituya a una cuna o cama. Si su hijo necesita dormir, colóquelo en una cuna, cama o capazo adecuados.

lista de piezas

La silla de paseo para niños se suministra embalada en una caja de cartón. Algunas piezas están embaladas en la cesta.

- | | |
|------------------------------------|--|
| 1. Chasis de de la silla de paseo | 9. Capucha del asiento |
| 2. 2 ruedas traseras | 10. Barra protectora con funda |
| 3. Conjunto de ruedas delanteras | 11. Cubierta protectora para pies |
| 4. Colchón de la cesta | 12. Asiento |
| 5. Forro de la cesta | 13. Bolsa para cambiar al bebé |
| 6. Cesta con capucha | 14. Protector para lluvia |
| 7. Cubierta decorativa de la cesta | 15. Adaptadores de montaje del asiento para coches |
| 8. Asa de transporte de la cesta | |

1 - despliegue del chasis

Pulse los botones (a) de ambos lados del chasis y presione el manillar hacia abajo (b). Suelte la palanca de bloqueo (c) y levante el manillar hasta que el chasis quede bloqueado en la posición abierta (d).

ADVERTENCIA: Antes de utilizar la unidad, asegúrese de que todos los dispositivos de bloqueo estén activados.

La altura del manillar puede ajustarse presionando los botones (e) de ambos lados del chasis y tirando el manillar hacia arriba (f) o hacia abajo (g) hasta que alcance la posición deseada.

2 - instalación de las ruedas delanteras

Para instalar las ruedas delanteras, introduzca el pasador en la parte superior del conjunto de las ruedas en el alojamiento de las ruedas (a), hasta que quede bloqueado en su posición.

Para extraer el conjunto de las ruedas, tire hacia atrás la palanca ubicada en la parte posterior del alojamiento de la rueda (b) y extraiga el conjunto de las ruedas del alojamiento.

3 - instalación de la conjunto de ruedas delanteras

Para instalar la conjunto de ruedas delanteras, inserte el pasador en el alojamiento de la rueda (a) hasta que quede bloqueada en su posición. Repita este procedimiento con la otra rueda de atrás.

Para extraer las ruedas traseras, presione los botones situados en la parte superior de los alojamientos de las ruedas (b) y extraiga las ruedas.

4 - uso del freno de estacionamiento

Para activar el freno, presione firmemente y hacia bajo la palanca con la punta del pie (a).

Compruebe que el freno esté correctamente accionado empujando brevemente la silla de paseo hacia delante. Para liberar el freno, eleve la palanca (b).

ATENCIÓN: Active siempre el freno antes de ayudar al niño a subir o bajar de la silla de paseo.

5 - uso del mecanismo de bloqueo de las ruedas giratorias

Presione la palanca hacia bajo (a). Haga girar la rueda hasta que quede bloqueada en la posición

orientada hacia delante (b).

Para liberar el mecanismo de bloqueo, levante la palanca (c).

6 - extracción de la cesta

Desabroche los corchetes situados en la parte posterior de la cesta (a y b). Suelte los clips (c) situados en la parte delantera de la cesta.

Para volver a instalar la cesta siga el mismo procedimiento pero a la inversa.

7 - plegado del chasis

Mientras presiona el botón de liberación (a), estire hacia atrás las dos palancas (b). Presione el manillar hacia abajo (c) para plegar el chasis hasta que el pestillo automático retenga el chasis en la posición plegada (d).

La posición del manillar es ajustable y puede ser plegados hacia dentro (e) para alcanzar el pliegue más compacto. Si bien presionando los dos botones a cada lado del manillar, ajuste la posición del manillar mover la palanca hacia arriba o hacia abajo y dejar ir del manillar en la posición deseada.

Atención: El chasis no puede plegarse con la cesta instalada y solo puede plegarse con el asiento instalado mirando hacia delante en la posición de inclinación más vertical posible.

8 - montaje de la cesta - etapa 1

Retire el colchón y el forro de la cesta (a). (El forro queda retenido por una correa de fijaciones ubicada en la parte superior).

Abra el forro en la base de la cesta y deslice las barras del marco utilizando las correas (b) hasta que las secciones en forma de 'V' de las barras del marco puedan introducirse en los recortes situados en la base de la cesta.

Vuelva a conectar el correa de fijaciones para completar el paso.

9 - montaje de la cesta - etapa 2

Coloque el colchón sobre el forro en la base de la cesta.

Existe un conjunto de anilla 'D' en la base de la cesta finalidad es la de acoplar un arnés de seguridad adicional homologado según la norma BS EN 13210 siempre que esto sea necesario (arnés no suministrado).

10 - instalación y uso del asa de transporte

Para instalar el asa de transporte empuje los extremos, a fin de introducirlos en el montante de la cesta, hasta que los botones bloqueen el asa en su lugar (a).

Para abrir el asa de transporte, presione el botón de uno de los lados del asa (b) y levante el extremo del asa en dirección opuesta al montante (c).

Para extraer el asa de la cesta, repita este procedimiento en el otro extremo del asa.

11 - instalación de la cesta

Coloque la cesta sobre los puntos de montaje situados a cada lado del chasis (a). Empuje hacia abajo hasta que los botones queden ubicados en los orificios de los montantes de la cesta (b).

Atención: La cesta solo puede instalarse mirando hacia atrás tal y como se muestra en la ilustración. los puntos están marcadas tanto en los montantes del asiento como en los de la cesta (c). Si están bien instalados, deberían quedar alineadas.

Hay un conjunto de anillo "D" que se encuentra en la base del capazo para la fijación de un arnés de seguridad separado, aprobado según BS EN 13210 si esto fuera necesario (arnés no suministrado). Empuje los anillos 'D' a través de los lotes en el revestimiento (d).

12 - extracción de la cesta

Para extraer la cesta del chasis, presione los botones de ambos lados de los montantes (a) y, a continuación, levante la cesta hasta que quede suelta (b).

Atención: Por favor, asegúrese de que el asa de transporte esté adecuadamente instalada antes de levantar y separar la cesta del chasis.

13 - despliegue y pliegue de la capucha de la cesta

Para desplegarla, tire la capucha hacia arriba (a). Para plegarla, vuelva a tirar la capucha hacia atrás (b).

14 - extracción de la capucha de la cesta

Para extraer la capucha de la cesta, estire del saliente situado en la sección inferior del montante de la capucha (a) y extraiga la capucha.

Para volver a instalar la capucha, coloque la parte superior del montante de la capucha (b) sobre el marco del chasis y, a continuación, presione con firmeza el botón (c) hasta que el montante de la capucha quede sujeto. Acople las tiras de fijaciones (d) en ambos lados.

15 - instalación de cubierta decorativa de la cesta

Coloque la cubierta decorativa sobre la cesta y acople la cremallera al forro (a). Estire la cremallera a lo largo de la cubierta hasta que quede bien fijada. Coloque el peto de la cubierta decorativa dentro de la capucha en cualquiera de los lados de la misma tal y como se muestra en la ilustración (b).

Para extraer la cubierta siga el mismo procedimiento pero a la inversa.

16 - instalación del protector para lluvia en el modo cesta

Instale el protector para lluvia sobre la cesta tal y como se muestra en la ilustración. Los orificios de ventilación del protector para lluvia deberán estar justo delante de la capucha en cualquiera de los dos lados (a).

Los recortes del protector para lluvia deben colocarse sobre los montantes de la cesta. Abroche las correas del fijaciones (b).

17 - instalación y extracción del asiento

Coloque la unidad de asiento a los puntos de montaje en cada lado del chasis. Empuje hacia abajo hasta que las lengüetas de localizar en los agujeros de los soportes del asiento (a).

Para extraer el asiento del chasis, presione los botones de ambos lados de los montantes (b) y, a continuación, levante el asiento hasta que quede suelto (c).

Atención: el asiento puede instalarse mirando hacia delante o hacia atrás.

18 - ajuste de la posición de inclinación

El asiento de la silla de paseo puede ajustarse en 3 posiciones diferentes de inclinación. Presione simultáneamente los botones (a) ubicados en ambos lados del asiento de la silla de paseo y desplácelo a la posición deseada (b) hasta que oiga un clic.

ADVERTENCIA: Nunca ajuste el asiento cuando el niño esté sentado en él.

19 - instalación, elevación y extracción de la barra de protección

Para instalar la barra de protección empuje los extremos, a fin de introducirlos en el montante del asiento, hasta que los botones queden bloqueados en su lugar (a).

Para abrir la barra de protección, presione el botón de uno de los lados del montante (b) y levante la barra de protección hasta extraerla (c). Para extraer la barra de protección del asiento, repita este procedimiento en el otro extremo de la barra.

La funda de la barra protectora puede desacoplarse de la barra protectora desabrochando la cremallera de la funda por la parte posterior de la misma (d).

20 - uso del arnés

La unidad se suministra con un arnés de cinco puntos con el fin de sujetar al niño. Para desabrocharlo, apriete el botón de la hebilla (a) y extraiga los clips.

Para apretar el arnés, introduzca los clips de la correa del hombro en los clips de la correa de la cintura (b) y, a continuación, introduzca los clips de la correa de la cintura en la hebilla (c).

En las correas para los hombros, las correas para cintura y la correa para la entrepierna (d) encontrará unos ajustadores deslizantes. El arnés deberá ajustarse cuidadosamente a fin de que

se adapte a su hijo de manera cómoda. Para ajustarse a la medida más pequeña en la correa de la cintura deberá pasar los ajustadores a través de la anilla "D".

Para ajustar la altura de la correa del hombro, desabroche la cremallera del forro en la parte posterior del asiento, sujete los extremos de la correa (e) y páselos a través de las ranuras, vuelva a colocarlo a la altura deseada y pase los extremos de la correa otra vez a través de la ranura relevante.

Para extraer el arnés desabroche la cremallera del forro de la parte posterior del asiento, sujete los extremos de la correa (e) y páselos a través de las ranuras. Debajo del asiento, pase la correa de la entrepierna a través de su ranura (f). Desabroche el amarre entretejido del clip "C" (g) en ambos lados del asiento.

Ahora ya puede extraer el arnés del asiento. Para volver a instalar el arnés, siga el mismo procedimiento a la inversa.

Las anillas 'D' están instaladas en los extremos de las correas de la cintura, en caso de que desee acoplar un arnés adicional que cumpla con la normativa BS EN 13210.

Para extraer o instalar las almohadillas para el pecho, desabroche la hebilla y extraiga los clips de la correa de los hombros desde los clips de la correa de la cintura y haga deslizar las almohadillas para el pecho a lo largo de las correas

ADVERTENCIA: Use siempre la correa situada entre las piernas en combinación con la correa de la cintura.

21 - instalación de la cubierta protectora para pies

Desabroche los clips de la correa de la cintura y los clips de la correa de los hombros. (Consulte el paso 20).

Descomprimir la tapa saco y quitar (b) Coloque el saco sobre el asiento. Alimentar a las correas del arnés por las ranuras del arnés en el saco (c, d y e).

Fije las tiras de fujeciones en la parte superior de la funda para los pies a la parte posterior del asiento (f).

Vuelva a colocar la almohadilla de la entrepierna, protectores de pecho y la cubierta de saco.

Para quitar el saco de silla invierta el procedimiento anterior.

Las dos mitades de la funda para los pies son reversibles.

22 - instalación de la capucha del asiento

Coloque la capucha en el marco del asiento tal y como se muestra en la ilustración.

Coloque la parte superior de los montantes de la capucha (a) sobre el marco del chasis y, a continuación, apriete con fuerza en la parte inferior (b) hasta que los montantes de la capucha hagan clic y queden bloqueados. Acople las tiras de fujeciones (c) en ambos lados.

Para extraer la capucha, estire el saliente en la parte inferior del montante de la capucha en dirección opuesta al chasis en ambos lados (d).

23 - despliegue y pliegue de la capucha del asiento

Para desplegarla, tire la capucha hacia arriba (a). Para cerrarla, estire la capucha hacia atrás (b).

24 - instalación del protector para lluvia en el modo asiento

Instale el protector para lluvia sobre la silla de paseo tal y como se muestra en la ilustración.

Los orificios de ventilación del protector para lluvia deberán estar justo delante de la capucha en cualquiera de los dos lados (a).

Los recortes del protector para lluvia deben colocarse sobre los montantes de la cesta. Abroche las correas del fujeciones (b).

25 - instalación del asiento para coches (se suministra por separado)

Atención: Los adaptadores de montaje del asiento de niños para coches se suministran con la combinación Giggle 2 TS.

Instale los adaptadores en los alojamientos de montaje en ambos lados del chasis de la silla de paseo (a). Ejerza presión hacia abajo hasta que los adaptadores de montaje queden bloqueados en su posición (b).

Importante: Los adaptadores de montaje solo pueden instalarse en una única dirección.

Los puntos están marcados en los montajes de los asientos y adaptadores de montaje (c). Estos deben estar en el mismo lado si está instalado correctamente.

Para extraer los adaptadores de montaje del asiento de niños para coches, presione los botones de liberación (d) y levante los adaptadores de montaje hasta extraerlos de la silla de paseo (e). Guarde los adaptadores de montaje en un lugar seguro para su futuro uso.

Coloque el asiento de niños para coches sobre los adaptadores de montaje situados en ambos lados del chasis. Ejercer presión hacia abajo hasta que el asiento de niños para coches quede bloqueado (f).

Para extraer del asiento de niños para coches, presione los botones del asiento de niños para coches (g) y levántelo hasta extraerlo de la silla de paseo (h).

cuidado

Esta silla de paseo ha sido diseñada según las normativas vigentes de seguridad. Un uso y mantenimiento adecuados le permitirán disfrutar de un rendimiento óptimo del producto durante un largo período de tiempo.

Aunque el chasis es robusto, la rueda giratoria se debilitará si la golpea cada vez que baje escaleras o bordillos.

Un impacto continuado causará daños en la rueda.

Si su hijo lleva zapatos gruesos y duros, estos podrán dañar el tejido suave de la unidad.

Guarde la silla de paseo en un lugar seco y seguro.

Si almacena la silla de paseo cuando ésta esté mojada podría crearse moho en la misma.

Después de haber estado expuesto a condiciones húmedas, seque el producto con un paño de tacto suave, ábralo por completo y permita que se seque antes de guardarlo.

No deje la silla de paseo expuesta a los rayos solares durante períodos prolongados ya que algunos tejidos podrían desteñirse.

Mantenimiento

Esta silla de paseo precisa un mantenimiento periódico por parte del usuario.

Aunque los productos Cosatto están diseñados para funcionar con un mantenimiento mínimo, una lubricación periódica de sus piezas móviles extenderá la vida útil del cochecito y facilitará las operaciones de pliegue y despliegue del mismo.

En caso de que las piezas de su cochecito se atasquen o el funcionamiento de la unidad no sea tan fácil como al principio, aplique un rociado suave de lubricante, como por ejemplo silicona. No use ni aceite ni grasa.

Inspeccione regularmente los dispositivos de bloqueo, los frenos, las ruedas, el conjunto del arnés, los pestillos, los ajustadores del asiento, las juntas y accesorios, y asegúrese de que todos funcionen correctamente y presenten los mínimos de seguridad necesarios. Todas estas partes y piezas deberán moverse con total libertad.

Las ruedas están sujetas al desgaste y deberán reemplazarse siempre que sea necesario.

Su silla de paseo deberá estar sujeta a revisiones y recibir un re-acondicionamiento adecuado antes de volverla a utilizar para otro bebé, ó 18 meses después, cualesquiera que sea el primero.

limpieza

La capucha deberá limpiarse con una esponja suave, agua tibia y un detergente de dureza mínima.

Las piezas y partes de plástico y de metal deberán limpiarse con una esponja suave, agua tibia y un detergente de dureza mínima.

No limpie nunca la unidad con limpiadores abrasivos, o basados en amoníaco, lejía o alcoholes.

Para acceder a las instrucciones de lavado de las denominadas mercancías blandas, le rogamos consulte las respectivas etiquetas de cuidados y lavado.

recambios

Disponemos de todos los recambios listados a continuación para su producto. En el caso de que necesite cualquiera de estas piezas:

Para los clientes del Reino Unido e Irlanda, los recambios pueden pedirse a través de nuestra página Web: <http://www.cosatto.com/service-centre/spares>.

Si necesita asistencia adicional, por favor póngase en contacto con nosotros en cuddle@cosatto.com.

Para los clientes de fuera del Reino Unido e Irlanda, los datos de contacto de sus distribuidores locales aparecen listados en: <http://www.cosatto.com/stockists>.

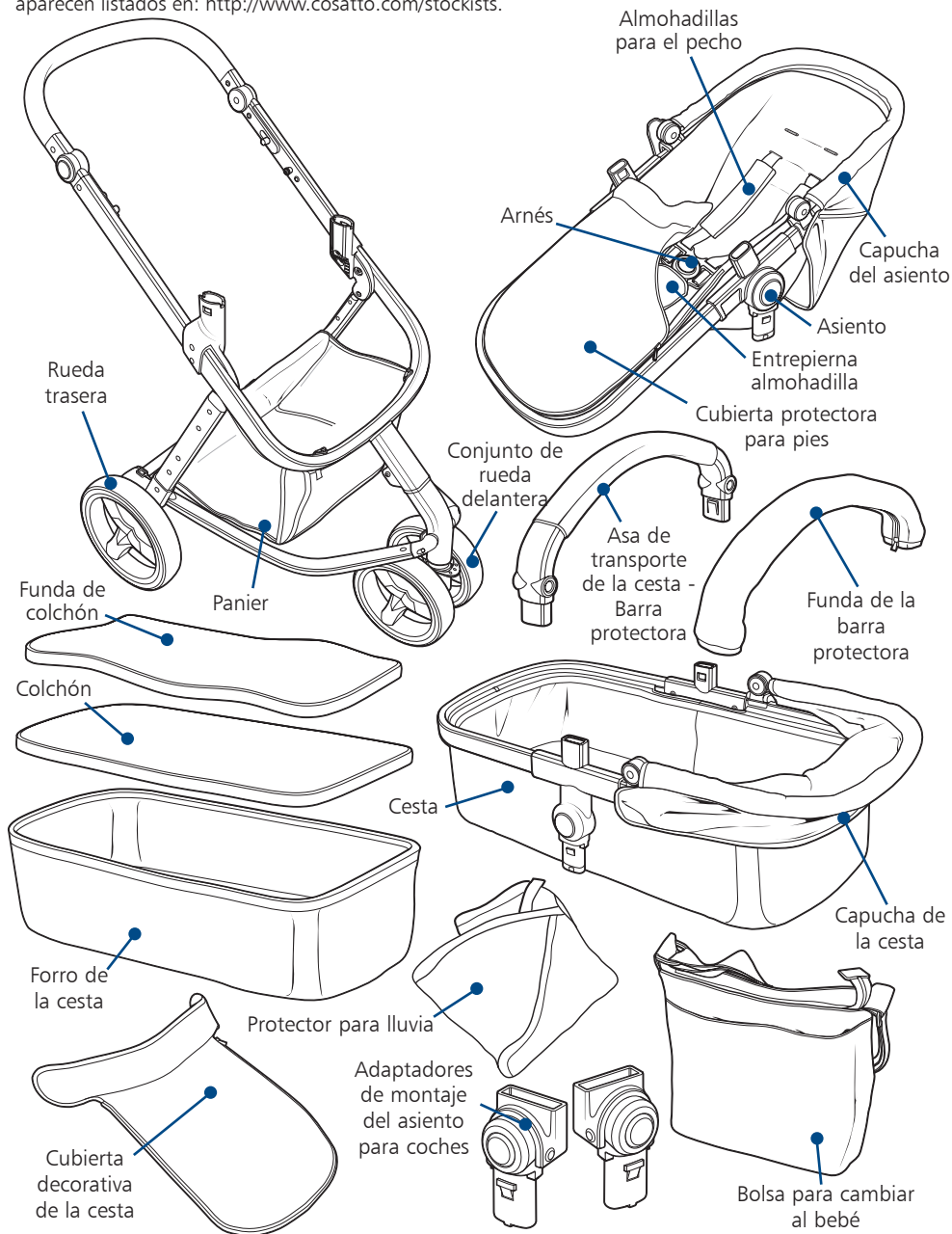



IMPORTANT : À CONSERVER POUR CONSULTER ULTÉRIEUREMENT. À LIRE ATTENTIVEMENT. LA SÉCURITÉ DE VOTRE ENFANT PEUT ÊTRE REMISE EN QUESTION SI VOUS NE SUIVEZ PAS CES INSTRUCTIONS

mode d'emploi

Merci d'avoir choisi un produit Cosatto. Prenez le temps de lire les consignes importantes de sécurité décrites ci-après. Elles vous garantiront de nombreuses et heureuses années d'utilisation en toute sécurité.

sécurité : NB :

AVERTISSEMENT: VOUS ÊTES RESPONSABLE DE LA SÉCURITÉ DE L'ENFANT

- **AVERTISSEMENT** : Ne laissez jamais votre enfant sans surveillance.
- **AVERTISSEMENT** : Vérifiez que tous les dispositifs de verrouillage sont enclenchés avant toute utilisation.
- **AVERTISSEMENT** : Évitez que votre enfant ne se blesse et éloignez-le lorsque vous déployez et repliez ce produit.
- **AVERTISSEMENT** : Ne laissez pas votre enfant jouer avec ce produit.
- **AVERTISSEMENT** : L'unité de siège n'est pas adaptée aux enfants de moins de 6 mois.
- **AVERTISSEMENT** : Utilisez toujours le système de retenue.
- **AVERTISSEMENT** : Vérifiez que les dispositifs de fixation de la nacelle, de l'unité de siège ou du siège auto sont correctement engagés avant toute utilisation.
- **AVERTISSEMENT** : Ce produit n'est pas approprié pour courir ou patiner.
 - Ce véhicule est destiné aux enfants à partir de la naissance jusqu'à un poids de 15 kg maximum.
 - Ce produit est uniquement compatible avec un siège auto Hold (vendu séparément).
 - L'enfant doit être éloigné de toute pièce mobile lorsque vous procédez aux réglages. La poussette doit être régulièrement entretenue par l'utilisateur.
 - N'utilisez aucune pièce ou aucun accessoire de rechange non approuvé par Cosatto, la sécurité de la poussette pourrait sinon être remise en question.
 - Toute surcharge ou tout pliage incorrect, toute utilisation d'accessoires ou de pièces de rechange non approuvées peuvent endommager cette poussette et remettre en question sa sécurité. Lisez les instructions.
 - La charge du panier fourni est limitée à 2 kg, uniformément répartis.
 - La charge du filet fourni à l'arrière de l'unité du siège est limitée à 500 g, uniformément répartis.
 - Toute charge supplémentaire suspendue à la poignée et/ou à l'arrière du dossier et/ou sur le côté de la poussette peut affecter sa stabilité.
 - N'utilisez pas de plate-forme avec ce produit, sa sécurité pourrait être remise en question.
 - Ne laissez jamais la cape de pluie à l'intérieur, dans une atmosphère chauffée ou auprès d'une source de chaleur, le bébé pourrait avoir trop chaud.

- Veillez à ce que tous les utilisateurs soient familiarisés avec le fonctionnement du produit. Il doit toujours s'ouvrir et se replier aisément. Si ce n'est pas le cas, ne forcez pas le mécanisme – attendez et lisez les instructions.
- N'utilisez pas votre poussette autrement que ce pourquoi elle a été conçue.
- Veillez à ce que votre enfant porte un harnais correctement attaché et ajusté à tout moment. Le harnais existant est pourvu d'anneaux permettant d'y joindre un harnais de sécurité distinct con forme à la norme BS EN 13210 en cas de nécessité.
- Ne laissez pas votre enfant grimper, jouer ou se suspendre à votre poussette sans surveillance.
- Mettez toujours les freins lorsque la poussette est à l'arrêt. Tenez bien la poussette lorsque vous vous approchez de voitures ou de trains en mouvement. Ils pourraient emporter la poussette, même si le frein est mis.
- Attention lorsque vous montez sur le trottoir ou en descendez. Retirez votre enfant, et repliez la poussette lorsque vous montez ou descendez des escaliers ou des escalators.
- Veillez à ce que la poussette repliée soit rangée à l'abri des enfants de façon à ce qu'elle ne puisse pas tomber et les blesser.
- Ne portez jamais un deuxième enfant sur ce produit.
- Ce produit est conforme à la norme BS EN 1888:2012.

porte-bébé

IMPORTANT- LISEZ LES INSTRUCTIONS ATTENTIVEMENT AVANT TOUTE UTILISATION ET CONSERVEZ-LES POUR POUVOIR LES CONSULTER ULTÉRIEUREMENT

- **AVERTISSEMENT** : Ce porte-bébé n'est adapté qu'à un enfant qui n'est pas capable de s'asseoir tout seul, de basculer, et de se tenir sur ses mains et ses genoux.
- Le porte-bébé est destiné aux enfants de la naissance jusqu'à un poids maximum de 9 kg.
- **AVERTISSEMENT** : Ne laissez pas d'autres enfants jouer sans surveillance à côté du porte-bébé.
- **AVERTISSEMENT** : N'utilisez pas ce porte-bébé si une pièce est cassée, tordue ou manquante.
- **AVERTISSEMENT** : N'utilisez jamais ce porte-bébé sur un support.
- **AVERTISSEMENT** : N'utilisez jamais ce porte-bébé sur une surface élevée ou un support autre que le châssis. Veillez à ce que le porte-bébé soit bien fixé et bloqué en place avant de l'utiliser.
- Il convient d'inspecter régulièrement la poignée de transport et la partie inférieure du porte-bébé afin de vérifier tout signe de dommages et d'usure.
- Utilisez uniquement les pièces de rechange fournies ou agréées par Cosatto.
- N'ajoutez aucun matelas supplémentaire.
- Attention aux risques en cas d'exposition à une flamme nue ou d'autres sources de forte chaleur, comme les barres électriques ou chauffages au gaz, etc. à proximité du porte-bébé.
- Ne posez le porte-bébé que sur une surface solide, horizontale et sèche.
- Ce porte-bébé est conforme à la norme BS EN 1466:2004 +A1 2007.

siège auto (vendu séparément)

- Lorsque le siège auto est utilisé avec le châssis, ce produit ne peut remplacer un berceau ou un lit. Si votre enfant a besoin de dormir, posez-le dans un berceau, un lit ou un porte-bébé.

liste des pièces

Votre poussette est livrée dans un carton. Certaines pièces sont emballées dans le porte-bébé.

- | | |
|---------------------------------------|---|
| 1. Châssis de poussette | 9. Capote d'unité de siège |
| 2. Roues arrière x2 | 10. Barre de pare-chocs avec protection |
| 3. Assemblage de roue avant | 11. Couvre-jambes |
| 4. Matelas de porte-bébé | 12. Unité de siège |
| 5. Doublure de porte-bébé | 13. Sac à langer |
| 6. Porte-bébé avec capote | 14. Cape de pluie |
| 7. Tablier de porte-bébé | 15. Adaptateur de montage de siège auto |
| 8. Poignée de transport de porte-bébé | |

1 - ouvrir le châssis

Appuyez sur les boutons (a) de chaque côté du châssis, et abaissez la poignée (b). Relâchez le levier de blocage (c) et soulevez la poignée jusqu'à ce que le châssis se bloque en position ouverte (d).

AVERTISSEMENT : Vérifiez que tous les dispositifs de verrouillage sont enclenchés avant toute utilisation.

La hauteur de la poignée peut être réglée en appuyant sur les boutons (e) des deux côtés du châssis et en soulevant la poignée (f) ou en l'abaissant (g) sur la position de votre choix.

2 - poser l'assemblage de roue avant

Pour poser l'assemblage de roue avant, insérez la tige de la partie supérieure de l'assemblage de roue dans le logement (a) jusqu'à ce qu'elle se bloque en place.

Pour retirer l'assemblage de roue, tirez en arrière le levier situé à l'arrière du logement de roue (b) et retirez l'assemblage du logement.

3 - poser les roues arrière

Pour poser la roue arrière insérez la tige dans le logement (a) jusqu'à ce qu'elle se bloque en place.

Répétez cette opération avec l'autre roue arrière.

Pour retirer les roues arrière, appuyez sur les boutons sur le dessus du logement de roue (b) et libérez les roues (c).

4 - utiliser le frein de stationnement

Pour serrer le frein, appuyez sur le levier fermement du bout du pied (a). Vérifiez que le frein est bien serré en essayant de faire avancer la poussette sur une courte distance. Pour relâcher le frein, soulevez le levier (b).

NB : Serrez toujours le frein avant de poser un enfant dans la poussette ou de l'en retirer.

5 - utiliser le blocage de la roue pivotante

Abaissez le levier (a). Faites pivoter la roue jusqu'à ce qu'elle se bloque vers l'avant (b).

Soulevez le levier (c) pour débloquer.

6 - retirer le panier

Défaites les boutons pression à l'arrière à l'intérieur du panier (a) et à l'extérieur sur la partie inférieure du panier (b). Défaites les clips (c) à l'avant du panier.

Pour le remettre en place, suivez ces instructions dans le sens inverse.

7 - replier le châssis

En appuyant sur le déclencheur (a), tirez les deux leviers (b) en arrière. Abaissez la poignée (c) en refermant le châssis jusqu'à ce que le rappel de fermeture autocatch le retienne en position repliée (d).

La position de la poignée est réglable, elle peut être repliée vers l'intérieur pour un piège plus compact. En appuyant sur les deux boutons de chaque côté de la poignée, ajustez la position de la poignée vers le haut ou vers le bas jusqu'à obtenir la position souhaitée.

NB : Le châssis ne peut pas être replié avec le porte-bébé installé et ne peut être replié qu'avec l'unité de siège installée vers l'avant, dans la position inclinée la plus verticale.

8 - monter le porte-bébé - étape 1

Retirez le matelas et la doublure du porte-bébé (a). (La doublure est retenue par une bande d'éléments de fixation sur la partie supérieure).

Ouvrez la doublure à la base du porte-bébé et faites glisser les barres de la structure à l'aide des sangles (b), jusqu'à ce que les sections en 'V' sur ces barres s'insèrent dans les rainures sur la base du porte-bébé (c).

Fixez à nouveau la bande d'éléments de fixation pour terminer l'opération.

9 - monter le porte-bébé - étape 2

Reposez la doublure dans le porte-bébé et fixez-la avec les bandes d'éléments de fixation sur la partie supérieure.

Posez le matelas sur la doublure à la base du porte-bébé.

10 - poser et utiliser la poignée de transport

Pour poser la poignée de transport, insérez chaque extrémité dans les supports du porte-bébé jusqu'à ce que les boutons bloquent la poignée en place (a).

Pour détacher la poignée de transport, appuyez sur le bouton d'un côté de la poignée (b) et dégagez l'extrémité de la poignée du support (c).

Répétez cette procédure de l'autre côté de la poignée afin de la retirer du porte-bébé.

11 - poser et utiliser la poignée de transport

Posez le porte-bébé sur les points de montage de chaque côté du châssis (a). Poussez jusqu'à ce que l'attache s'insère dans les orifices des supports du porte-bébé (b).

NB : Le porte-bébé ne peut s'installer que vers l'arrière, comme indiqué sur l'illustration. Vous trouverez des points sur le support du siège et les supports du porte-bébé (c). Ils doivent se trouver du même côté et être alignés s'ils sont posés correctement.

Un ensemble d'anneaux en 'D' à la base du porte-bébé sert à fixer un harnais de sécurité séparé agréé, conforme à la norme BS EN 13210 en cas de nécessité (harnais non fourni). Passez les anneaux 'D' à travers les interstices de la doublure (d).

12 - retirer le porte-bébé

Pour retirer le porte-bébé du châssis, appuyez sur les boutons de chaque côté des supports (a) puis libérez-le.

NB : Veillez à ce que la poignée de transport soit bien fixée avant de soulever le porte-bébé du châssis.

13 - ouvrir et fermer la capote du porte-bébé

Remontez la capote pour l'ouvrir (a). Poussez sur la capote pour l'abaisser et la fermer (b).

14 - retirer la capote du porte-bébé

Pour retirer la capote du porte-bébé, tirez sur la bride de la partie inférieure du support de la capote (a) et retirez-la.

Pour remettre en place la capote, posez le dessus du support (b) sur le cadre du châssis, puis appuyez fort sur la partie inférieure (c) jusqu'à ce que le support de capote se fixe en place. Fixez les pattes d'éléments de fixation (d) des deux côtés.

15 - poser le tablier du porte-bébé

Posez le tablier par-dessus le porte-bébé, et fixez la fermeture éclair à la doublure (a). Tirez sur la fermeture éclair tout autour du tablier jusqu'à ce qu'il soit fixé. Posez le bavoir du tablier du porte-bébé à l'intérieur de la capote des deux côtés de celle-ci comme indiqué (b).

Pour retirer le tablier, suivez cette procédure en sens inverse.

16 - fixer la cape de pluie en mode landau

Fixez la cape de pluie sur le porte-bébé comme indiqué. Les trous d'aération de la cape de pluie doivent se trouver juste en face de la capote des deux côtés (a).

Les passages dans la cape de pluie passent par-dessus les supports du porte-bébé. Fixez-la à l'aide des bandes d'éléments de fixation (b).

17 - poser et retirer l'unité de siège

Posez l'unité de siège sur les points de montage de chaque côté du châssis. Poussez jusqu'à ce que les attaches s'insèrent dans les orifices des supports du siège (a).

Pour retirer l'unité de siège du châssis, appuyez sur les boutons de chaque côté des supports (b) puis soulevez-la pour la libérer (c).

NB : L'unité de siège peut se poser tournée vers l'avant ou vers l'arrière.

18 - poser et retirer l'unité de siège

Le siège de la poussette peut être réglé sur 3 inclinaisons différentes. Appuyez simultanément sur les boutons (a) de chaque côté du siège de la poussette, et mettez-la dans la position souhaitée (b & c) jusqu'à entendre un clic.

AVERTISSEMENT : Ne réglez jamais la position du siège avec votre enfant dedans.

19 - poser, soulever et retirer la barre du pare-chocs

Posez la barre du pare-chocs en poussant chaque extrémité dans les supports de l'unité du siège jusqu'à ce que les boutons se bloquent en place (a).

Pour débloquer la barre du pare-chocs, appuyez sur le bouton d'un côté du support (b) puis dégagez-la (c). Répétez cette procédure de l'autre côté de la barre du pare-chocs afin de la retirer du siège.

La protection de la barre du pare-chocs peut être retirée en tirant sur la fermeture éclair au dos (d).

20 - utiliser le harnais

La poussette est pourvue d'un harnais à cinq points pour tenir votre enfant. Pour le détacher, appuyez sur le bouton sur la boucle (a) et dégagez les clips.

Pour fixer le harnais, poussez les clips des bretelles dans les clips de la sangle de ceinture (b) et enclenchez ceux-ci dans la boucle jusqu'à ce qu'ils soient bloqués (c).

Vous pouvez ajuster les bretelles, la sangle de ceinture et d'entrejambe en les faisant coulisser (d). Le harnais doit être bien ajusté, de façon à ce que votre enfant soit confortablement installé. Pour régler la sangle de ceinture à la plus petite taille, vous devrez faire passer les dispositifs de réglage à travers l'anneau en "D".

Pour régler la hauteur des bretelles, défaites la doublure au dos du siège, mettez en place l'extrémité des bretelles (e) passez-les à travers les rainures, repositionnez à la hauteur souhaitée et repassez l'extrémité des bretelles à travers la rainure appropriée.

Pour retirer le harnais, défaites la doublure au dos du siège, placez les extrémités de bretelles (e) et passez-les à travers les rainures. Sous le siège, passez l'extrémité de la sangle d'entrejambe à travers sa rainure (f). De chaque côté du siège, faites passer le bord des sangles à travers l'ouverture dans le clip 'C' (g). Passez le clip 'C' à travers le clip 'D'. Le harnais peut maintenant être retiré du siège.

Pour remonter le harnais, procédez à l'envers.

Chaque sangle de ceinture est pourvue à son extrémité d'anneaux 'D' qui permettent d'y fixer un harnais supplémentaire conforme à la norme BS EN 13210.

Pour retirer ou fixer les garnitures de ceinture, défaites la boucle, retirez les clips des bretelles des clips de la sangle de ceinture, et faites glisser les garnitures de ceinture sur les courroies ou des courroies.

AVERTISSEMENT : Utilisez toujours la sangle d'entrejambe en association avec la sangle de ceinture.

21 - poser le couvre-jambes

Détachez les clips des sangles de ceinture et des bretelles. (Voir étape 20.) Retirez la garniture de ceinture et la garniture de l'entrejambe de l'unité du siège (a).

Défaites la protection du couvre-jambes, et retirez le(b). Posez le couvre-jambes sur le siège. Passez les sangles du harnais à travers les rainures du harnais sur le couvre-jambes (c, d & e).

Fixez les pattes d'éléments de fixation sur la partie supérieure du couvre-jambes au dos du siège (f).

Reposez la garniture d'entrejambe, de ceinture et la protection du couvre-jambes.

Pour retirer le couvre-jambes, suivez ces instructions dans le sens inverse.

Les deux moitiés du couvre-jambes sont réversibles.

22 - fixer la capote du siège

Posez la capote sur la structure du siège comme indiqué.

Posez le dessus des supports de capote (a) sur le cadre du châssis, puis appuyez fort sur la partie inférieure (b) jusqu'à ce que le support de capote se fixe en place. Fixez les pattes d'éléments de fixation (c) des deux côtés.

Pour retirer la capote, retirez la bride sur la partie inférieure du support de capote (c) du châssis des deux côtés (d).

23 - ouvrir et fermer la capote du siège

Remontez la capote pour l'ouvrir (a). Repoussez en arrière la capote pour la fermer (b).

24 - fixer la cape de pluie en mode siège

Fixez la cape de pluie sur la poussette comme indiqué.

Les trous d'aération de la cape de pluie doivent se trouver juste en face de la capote des deux côtés (a).

Les passages dans la cape de pluie passent par-dessus les supports du porte-bébé. Fixez-la à l'aide des bandes d'éléments de fixation (b).

25 - poser le siège auto (achat séparé)

NB : Des adaptateurs de support de siège auto sont fournis avec la poussette Giggle 2 TS.

Posez les adaptateurs sur les points de montage de chaque côté du châssis de la poussette (a).

Poussez jusqu'à ce que les attaches s'insèrent dans les orifices des supports (b).

NB : Les adaptateurs de montage sont fournis. Vous trouverez des points sur le support du siège et les adaptateurs de montage (c). Ils doivent se trouver du même côté s'ils sont posés correctement.

Pour retirer les adaptateurs de montage, appuyez sur les boutons (d) sur le côté et retirez les adaptateurs des supports du châssis de la poussette (e). Rangez les adaptateurs en lieu sûr pour une utilisation ultérieure.

Posez le siège auto sur les points de montage de chaque côté du châssis. Appuyez jusqu'à ce que le siège auto se bloque en place (f).

Pour retirer le siège auto, appuyez sur les déclencheurs (g) de chaque côté et soulevez-le du châssis de la poussette (h).

soin

Votre poussette a été conçue conformément aux normes de sécurité, et une utilisation et maintenance correctes vous permettront de l'utiliser de nombreuses années sans problèmes. Son châssis est solide, mais peut s'affaiblir si les roues arrière sont malmenées sur les escaliers ou les trottoirs.

Des impacts permanents peuvent également l'endommager.

Si votre enfant porte des chaussures rigides, elles peuvent endommager le tissu, très souple.

Rangez votre poussette dans un endroit sec, bien à l'abri.

Si vous la rangez alors qu'elle est humide, elle peut moisir.

Lorsqu'elle a été exposée à l'humidité, séchez-la avec un chiffon doux, ouvrez-la entièrement et laissez la sécher avant de la ranger.

Ne laissez pas votre poussette à la lumière du soleil de façon prolongée, certains tissus peuvent se décolorer.

entretien

La poussette doit être régulièrement entretenue par l'utilisateur.

Vérifiez régulièrement les dispositifs de blocage, les freins, les roues, l'assemblage des harnais, les loquets, les réglages du siège, les articulations et mécanismes afin de veiller à ce qu'ils soient en parfait état et fonctionnent en toute sécurité. Ils doivent pouvoir bouger librement à tout moment.

Les produits Cosatto sont conçus pour nécessiter un entretien minimum, mais une lubrification régulière des pièces mobiles de la poussette prolongera sa durée de vie, et vous permettra de l'ouvrir et de la replier plus facilement.

Si certaines pièces de votre poussette deviennent rigides et plus difficiles à actionner, pulvérisez-les légèrement de lubrifiant, par exemple de silicone. N'utilisez pas d'huile ou de graisse.

Les roues peuvent s'user, et doivent être remplacées si nécessaire.

Votre poussette doit être révisée et remise en état avant son utilisation pour un second bébé, ou au bout de 18 mois, selon le délai de plus court.

nettoyage

La capote du porte-bébé peut être nettoyée à l'aide d'une éponge imprégnée d'eau chaude et d'un détergent doux.

Les pièces en plastique et métalliques peuvent également être épongées avec un peu d'eau chaude et un détergent doux.

Ne nettoyez jamais la poussette avec des produits abrasifs, à base d'ammoniaque, d'eau de javel, ou d'alcool.

Pour les consignes de lavage des pièces en tissu, veuillez vous référer aux étiquettes respectives.

pièces de rechange

Les pièces de rechange ci-dessous sont disponibles pour votre produit. Pour toute commande de pièces de rechange :

Pour le Royaume-Uni et l'Irlande, vous pouvez commander sur notre site :

<http://www.cosatto.com/service-centre/spares>.

Si vous avez besoin d'aide, n'hésitez pas à nous écrire à cuddle@cosatto.com.

En dehors du Royaume-Uni et de l'Irlande, vous trouverez les coordonnées de votre distributeur sur :

<http://www.cosatto.com/stockists>.

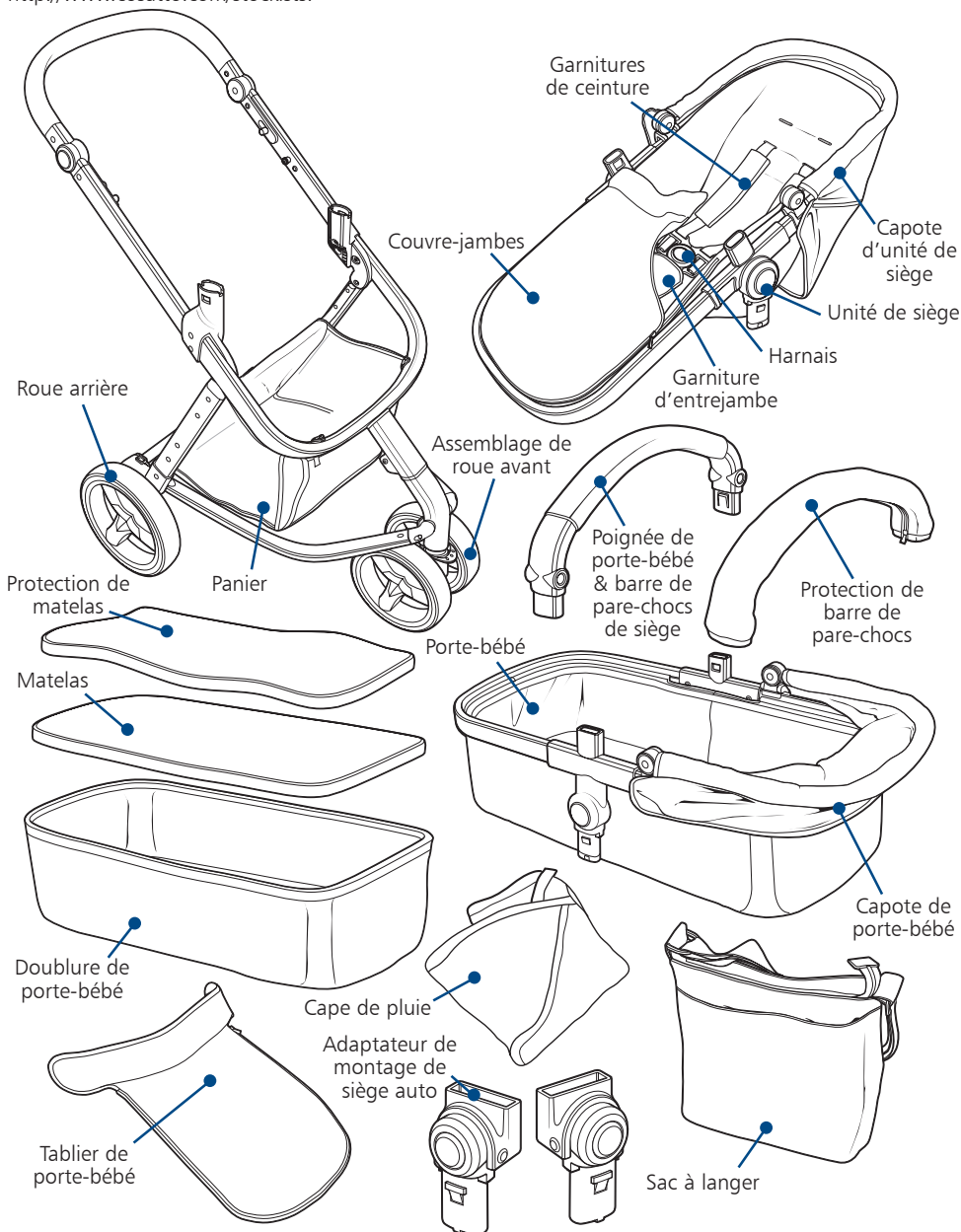



重要提示：保留供将来参考。请仔细阅读。
如果您不遵守这些说明您宝宝的安全可能会受到影响。

用户说明书

感谢您选择Cosatto的产品。请花一点时间阅读下列重要的安全事宜。这对长期安全使用会有帮助。

安全提示：注意

警告：宝宝的安全是您的责任

- **警告：** 当儿童乘坐时，看护人不要离开。
- **警告：** 使用推车前确保所有锁定装置都已处于锁定状态。
- **警告：** 在折叠和展开本产品时，宝宝应保持距离，防止受伤。
- **警告：** 不要让您的宝宝玩弄这款产品。
- **警告：** 本座兜不适合于6个月以下儿童使用。
- **警告：** 儿童乘坐时必须使用安全带。
- **警告：** 在使用前检查卧兜或座兜或车座连接装置结合是否正确。
- **警告：** 本款产品不适合跑行或滑行。
- **警告：** 在把手上放置任何负载会影响车辆的稳定性。
- 本款推车适合婴幼儿使用，婴幼儿重量最高不超过15kg。
- 本款产品只和Hold安全座椅（单独出售）兼容。
- 在进行调整时宝宝应远离移动部件。推车需要用户进行定期维护。
- 请勿使用未经Cosatto核准的更换部件或配件，使用可能影响坐式推车的的天性。
- 超载、不正确折叠和使用未经核准的配件或备件可能损坏本款坐式推车，影响本产品的天性。阅读使用说明。
- 置物篮可以容纳2kg的物品，物品要均匀分布。
- 座兜后面的垃圾袋可容纳500g的物品，物品要均匀分布。
- 把手和/或靠背和/或推车两侧承担的额外负载会影响推车的稳定性。
- 本款产品不要和其他平台一起使用，因为这样可能会导致产品不安全。
- 室内、热的环境或靠近热源时不要落下防雨罩，防止宝宝过热。

- 确保所有使用者都熟悉本产品的操作。产品应该始终易于打开和折叠。如果不易打开或折叠，请勿使用蛮力 - 请停下并仔细阅读使用说明。
- 不要将坐式推车用于设计之外的目的。
- 确保您的宝宝安全带的佩戴和调整始终正确。如果需要连接符合BS EN 13210标准的另一条安全带，可以通过已提供的D型环进行连接。
- 不要让您的宝宝独自攀爬、玩弄推车或吊在坐式推车上。
- 当坐式推车在静态时始终锁定刹车。当靠近移动中的车辆或火车时应紧握坐式推车。即使推车处在锁定状态，车辆运动带来的气流也可能使推车晃动。
- 安装或拆卸束缚系统时，请务必小心。上下电梯或楼梯时，应将宝宝抱出并折叠推车。
- 确保折叠推车远离孩子存放，防止坠落造成伤害。
- 不要将第二个孩子放入本产品。
- 本产品符合 GB 14748-2006 标准。

提篮

重要提示：保留供将来参考

- **警告：** 本产品只适用于还不能自行坐立的婴幼儿。
- 本款推车适合婴幼儿使用，婴幼儿重量最高不超过9kg。
- **警告：** 未经看护不要让其他儿童在提篮附近玩耍。
- **警告：** 如果任何部分破裂、撕裂或丢失，请不要使用。
- **警告：** 提篮不能站立使用。
- **警告：** 仅能在稳固、水平和干燥的表面使用。
- **警告：** 卧兜内不应增加厚度超过20mm的棉垫。
- 应定期检查提篮把手和提篮底部是否有损坏和磨损。
- 只使用Cosatto核准和提供的更换部件。
- 除Cosatto提供的垫子外，不能添加其他垫子或垫子替代品。
- 注意在提篮附近有无明火风险或其他强热源，如电气火灾，煤气火灾等。
- 只能用在坚固，水平高度和干爽的表面。
- 本提篮符合BS EN 1466:2014标准。

安全座椅（单独出售）

- 当安全座椅和车架一同使用时，本产品不能取代婴儿床和普通床。如果您的宝宝需要休息，应放置在舒适的婴儿床、普通床或提篮上。

部件清单

您的坐式推车全部装在一个纸箱内。一些部件装在提篮中。

1. 坐式推车车架
2. 后轮 x2
3. 前轮组件
4. 提篮垫
5. 提篮衬垫
6. 提篮顶篷
7. 提篮挡板
8. 提篮把手
9. 座兜顶篷
10. 扶手及布套
11. 脚套
12. 座兜
13. 妈妈袋
14. 防雨罩
15. 安全座椅安装适配器

1 - 打开车架

在车架两侧按下按钮(a)并推下扶手(b)。释放联锁杆(c)并向上提扶手直到车架在打开位置锁定(d)。

警告： 使用推车前确保所有锁定装置都已处于锁定状态。

把手的高度可以通过按下车架两侧的按钮(e)进行调节，提升把手(f)或降下(g)到合适的位置。

2 - 装配前轮组件

装配前轮组件时，需要把前轮组件顶部的销子插入车轮座内 (a)锁住。

移除前轮组件时，向后拉位于车轮座后部的拉杆(b)，就可移除前轮组件。

3 - 装配后轮

装配后轮时，需要把销子插入车轮座内 (a)锁住。装配另一个后轮，重复相同步骤。

移除后轮时，按下位于车轮座(b)顶部的按钮并拔出车轮(c)。

4 - 使用制动装置

施加制动时，需要用脚(a)按下拉杆。尝试向前推坐式推车以验证制动装置是否锁紧。释放制动，只需抬起拉杆(b)。

注意： 当放置儿童于车内或从车中抱出儿童时应启用制动装置。

5 - 使用旋转车轮锁

按下拉杆(a)。旋转车轮直到它锁定在向前的方位(b)。

提升拉杆(c)释放锁定。

6 - 移除置物篮

松开位于置物篮后部内测的按扣(a)和底部外侧的按扣(b)。释放置物篮前端的挂扣(c)。

装配按相反的步骤。

7 - 折叠车架

在按下释放按钮(a)的同时，向后拉两个拉杆(b)。按下把手(c)闭合车架直到自动咬合装置把车架锁定在折叠位置(d)。

把手位置可以调节，并且可以向内折叠(e)实现最紧凑的折叠。

一起按下把手两侧按钮，可以移动把手进行上下调节。

注意： 提篮已安装则车架不能折叠，座兜已安装时只能在座兜朝前并处于近乎垂直的倾斜位置时才能折叠。

8 - 安装提篮 - 第1步

从提篮中移除垫子和衬垫(a)。(衬垫通过顶部的紧固件固定)。

打开位于提篮底部的衬垫并通过带子(b)滑动构架杆,直到构架杆上的“V”型部分装配到提篮基底的切口(c)。

重新连接紧固件,完成这个步骤。

9 - 安装提篮 - 第2步

在提篮安装衬垫并在顶部用紧固件固定。

在提篮基底的衬垫上放置垫子。

10 - 装配并使用手提把手

装配手提把手时,需要将把手两端推到提篮把手座内,直到把手锁紧按钮到位(a)。在手提或提升前,确保把手装配正确。

打开手提把手时,需要按下把手一侧的按钮(b)并从安装位置提升把手(c)。

在把手另一侧重复这个步骤,就可从提篮移除把手。

注意：在手提或提升前,确保把手装配正确。

11 - 装配提篮

把提篮放到车架两侧的安装点上(a)。向下推直到在提篮安装座内卡紧(b)。

注意：提篮只能如图所示朝后装配。提篮安装座和车座安装座上有圆点进行标注。如果装配正确,这些圆点应在同侧并对齐。

如果需要,可以用位于提篮基底的“D”型环连接一个独立的符合BS EN 13210标准的安全带(不提供安全带)。推动

“D”型环穿过衬垫内的开口(d)。

12 - 移除提篮

从车架移除提篮时,需要在安装座的两侧按下按钮(a)然后就可把提篮抬起(b)。

注意:在从车架抬起提篮之前,请确保手提把手装配牢固。

13 - 打开和关闭提篮顶篷

向上拉起顶篷打开(a)。向后向下推顶篷关闭(b)。

14 - 移除提篮顶篷

在移除提篮顶篷时,需要拉动顶篷安装座底部的唇边(a)并把顶篷拉出。

在重新装配顶篷时,需要把顶篷安装座(b)放到车架构架的顶部,然后用力推底部(c)直到顶篷安装座扣紧到位。在两侧连接紧固件(d)。

15 - 装配提篮挡板

把提篮挡板放到提篮上并把拉链连接到衬垫(a)。左右扯动拉链直到紧固。如图所示把提篮挡板的围挡放到顶篷内侧(b)。

移除按相反的步骤。

16 - 睡卧模式装配防雨罩

根据图示在提篮顶部装配防雨罩。防雨罩的气孔应在防雨罩两侧的前端(a)。

防雨罩的切口应装配在提篮安装座上。用紧固件固定(b)。

17 - 装配并移除座兜

把座兜放到车架两侧的安装点上。向下推直到在座兜安装座内卡紧(a)。

从车架移除座兜时，需要在安装座的两侧按下按钮(b)然后就可把座兜抬起(c)。

注意：座兜可以朝前或朝后安装。

18 - 调整倾斜位置

本款坐式推车座兜有三种倾斜位置可调。同时按下位于

推车座兜两侧的按钮(a)并调整到理想的位置(b & c)，此时可听到卡紧的声音。

警告：当您的宝宝位于座兜内，严禁调整座兜。

19 - 装配、提升并移除扶手

装配扶手，需要把两端推入座兜安装座，直到锁紧到位(a)。

打开扶手时，需要按下安装座一侧的按钮(b)就可拿出扶手(c)。在扶手另一侧重复这个步骤，就可从座兜移除扶手。

可以通过拉开后端的拉链取出扶手布套。

20 - 使用安全带

一条五点式安全带用来束缚您的宝宝。如需解开，请按下卡扣上的按钮(a)解扣即可。

系安全带，需要把肩带扣推到腰带扣(b)，然后把腰带扣推到卡扣直到锁定到位(c)。

滑动调节器装配在肩带、腰带和胯带上(d)。安全带需要细心调整，让您的宝宝舒适佩戴。调整腰带到最小尺寸，您需要把调整器穿过“D”型环。

调整肩带高度，需要拉开座椅后面的衬垫，找到带端(e)，穿过卡槽，重新调整到适当的高度并通过相应卡槽把带端穿回。

移除安全带，需要拉开座椅后面的衬垫，找到带端(e)，并穿过卡槽。在座椅下，把胯带末端穿过它的卡槽(f)。在座椅的两端，把织带的边缘送入“C”扣的开口(g)。推着“C”扣通过“D”扣。

现在安全带可以从座椅移除。

重新装配安全带按相反的步骤。

如果您想连接一条独立的符合BS EN 13210标准的安全带，需要在每个腰带的末端装配“D”形环。

移除或装配肩套，需要解开卡扣，从腰带扣移除肩带扣并且把肩套滑动到或滑下安全带。

警告：胯带始终要和腰带一起使用。

21 - 装配脚套

解开腰带扣和肩带扣。(参考第20步。)从座兜移除肩套和裆垫(a)。

拉开脚套布套并移除(b)，把脚套放到座兜上。把安全带穿过在肩套上的安全带卡槽(c, d & e)。

把脚套顶上的紧固件连接到座兜后面(f)。

重新装配裆垫、肩套和脚套布套。

移除脚套，只需按照相反的步骤。

脚套的两个部分是可逆的。

22 - 装配座椅顶篷

如图所示把顶篷放到座椅构架上。

把顶篷安装座(a)放到车架构架的顶部，然后用力推底部(b)直到顶篷安装座扣紧到位。在两侧连接紧固件(c)。

移除顶篷，需要在两边拉动顶篷安装座底部的唇边离开车架(d)。

23 - 打开和关闭座椅顶篷

向上拉起顶篷打开(a)。向后推顶篷关闭(b)。

24 - 坐立模式装配防雨罩

根据图示在推车顶部装配防雨罩。

防雨罩的气孔应在防雨罩两侧的前端(a)。

防雨罩的切口应装配在提篮安装座上。用紧固件固定(b)。

25 - 安装安全座椅 (需单独购买)

注意：安全座椅适配器和Giggle 2 TS一起提供。

把适配器装配到推车车架两侧的安装座上(a)。向下推直到在安装座内卡紧(b)。

注意：适配器手工操作。座椅安装座和适配器上有圆点进行标注。如果装配正确，这些圆点应在同侧。

移除适配器，需要在侧面按下按钮(d)并从推车车架的安装座上抬起适配器(e)。把适配器妥善保管供将来使用。

把安全座椅放到车架两侧的适配器上。向下推直到安全座椅锁定到位(f)。

移除安全座椅，需要按下两侧的释放按钮(g)并且把安全座椅从车架上抬起来(h)。

保养

本款坐式推车的设计符合安全标准，正确使用和保养可以让它提供多年的优质服务。

车架结构稳定但是后轮在楼梯或路肩上的颠簸将削弱车架的稳定性。

继续的碰撞可能造成损坏。

如果您的宝宝穿的鞋质地较硬，可能会损坏柔软的布料。

把推车存放在干燥安全的地方。

存放潮湿的推车可能会滋生霉菌。

如果推车受潮，需要用软布擦干，完全打开并在存放前完全晒干。

不要把推车长时间置于太阳下暴晒 - 可能导致布料的褪色。

维护

推车需要用户进行定期维护。

定期检查锁定装置、刹车、车轮、安全带组件、咬合装置、座椅调节器、接头及固定装置，确保它们的安全和良好的工作状态。它们应该始终可以自由移动。

Cosatto产品的设计突出了低维护性，但是经常润滑移动部件可以延长推车的寿命并使折叠更容易。

如果您的推车部件变得僵硬或难以操作，可以喷一层薄薄的润滑剂，如二氧化硅。不要使用油或油脂。

车轮会磨损，如果必要需要更换。

您的推车在供第二个宝宝使用前或18个月后，以先到的日期为准，需要进行检修和维修。

清洁

根据需要，使用海绵、温水和温和的洗涤剂清洁提篮顶篷。

根据需要，使用海绵、温水和温和的洗涤剂清洁塑料和金属部件。

不要使用磨损类、氨类、漂白类或酒精类的清洁剂。

对于柔软物品的清洗说明，请参照它们各自的清洗说明标签。

更换部件

下列更换部件可用于您的产品。当您有任何这些(更换部件)时:

英国和爱尔兰的客户, 请在我们的网站订购所需的更换部件:

<http://www.cosatto.com/service-centre/spares>

如需进一步协助, 请通过电子邮件联系我们 cuddle@cosatto.com

英国和爱尔兰以外的客户, (可以在下列网站取得当地经销商的联系方式)

<http://www.cosatto.com/stockists>

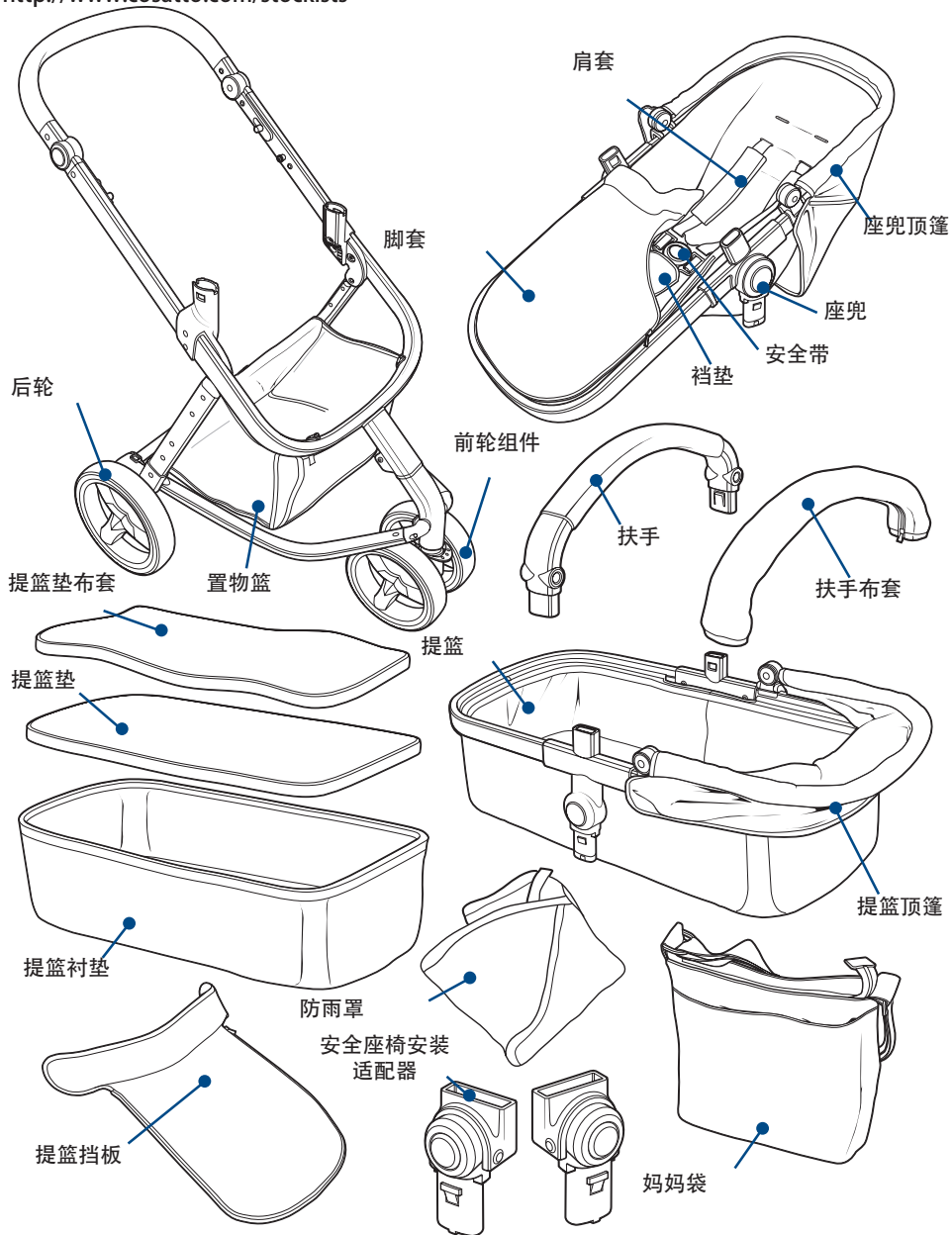

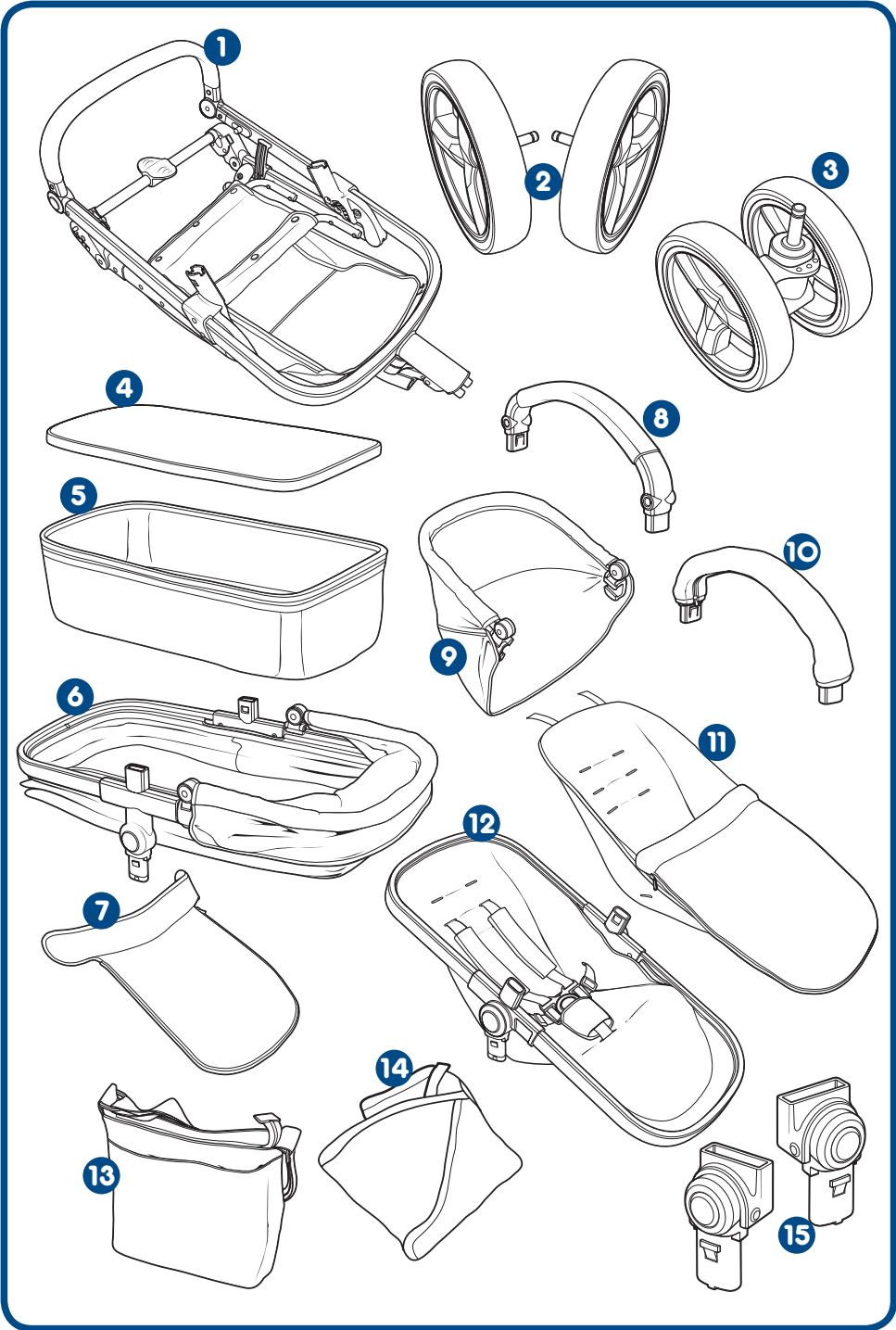

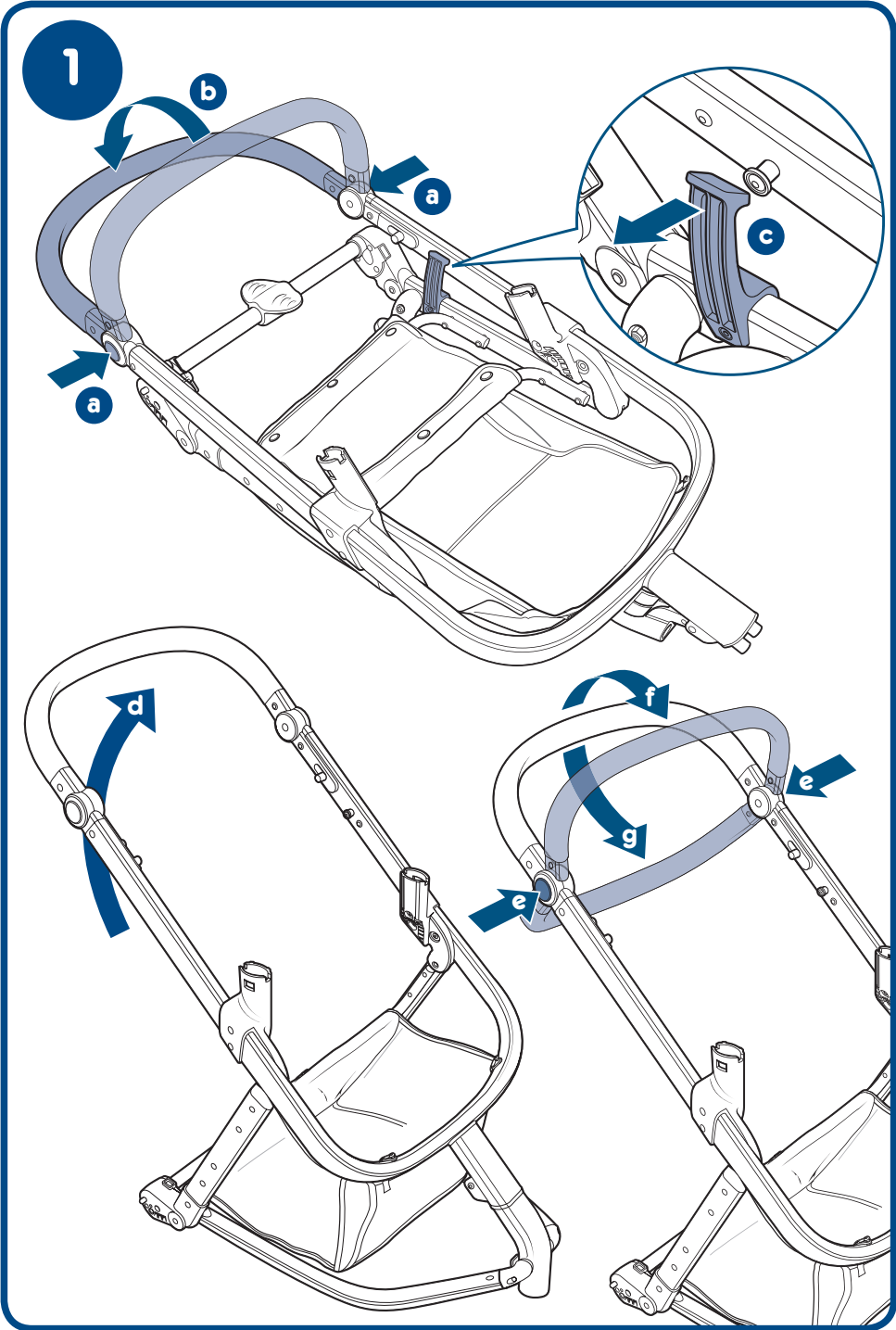

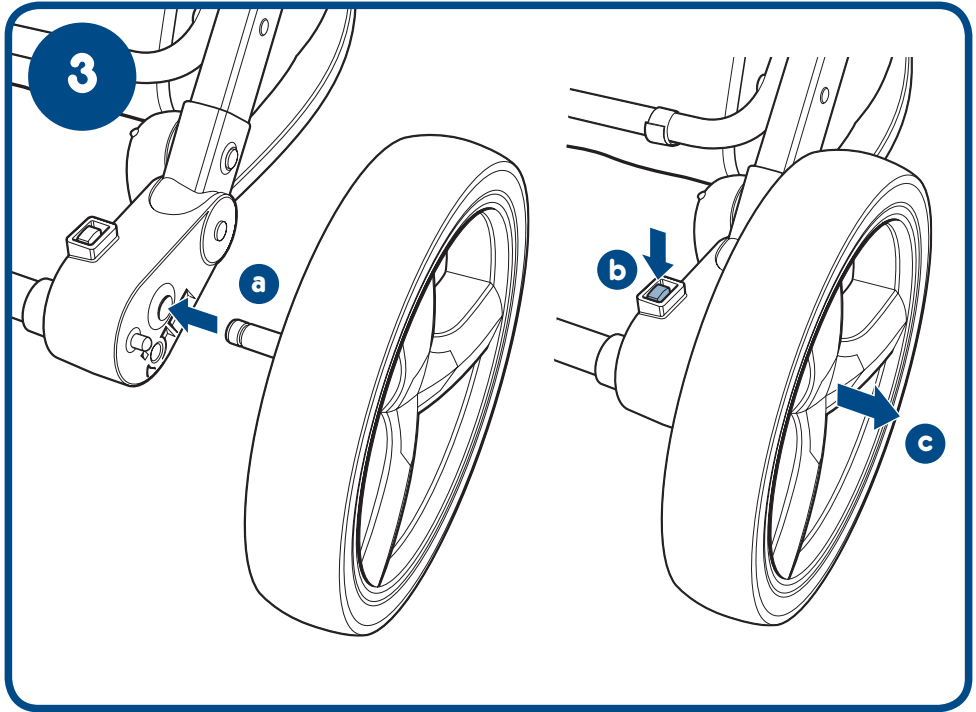
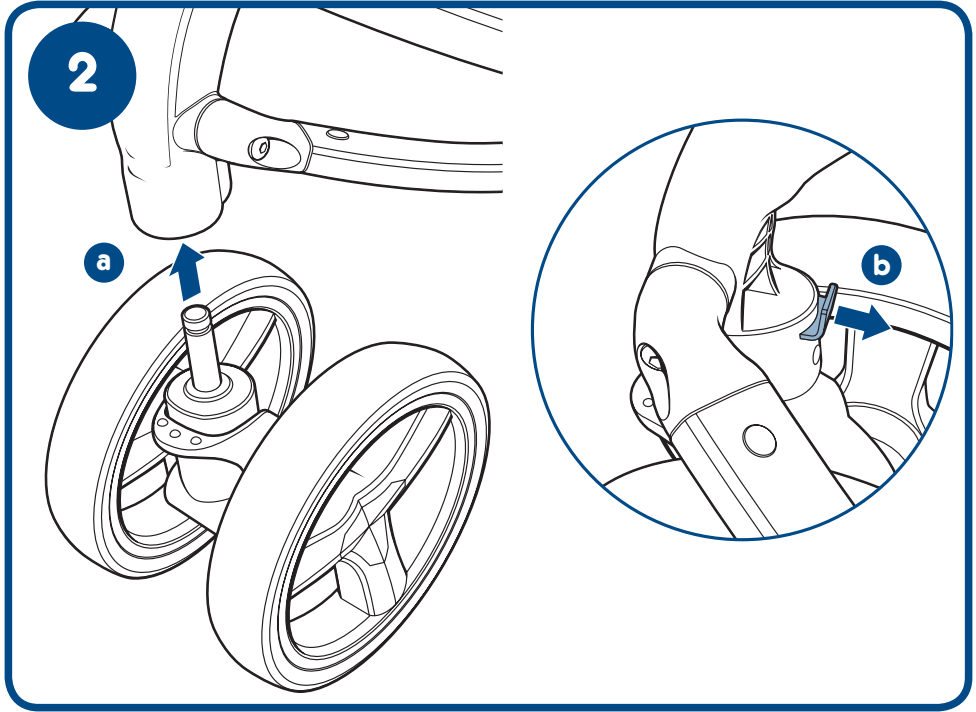

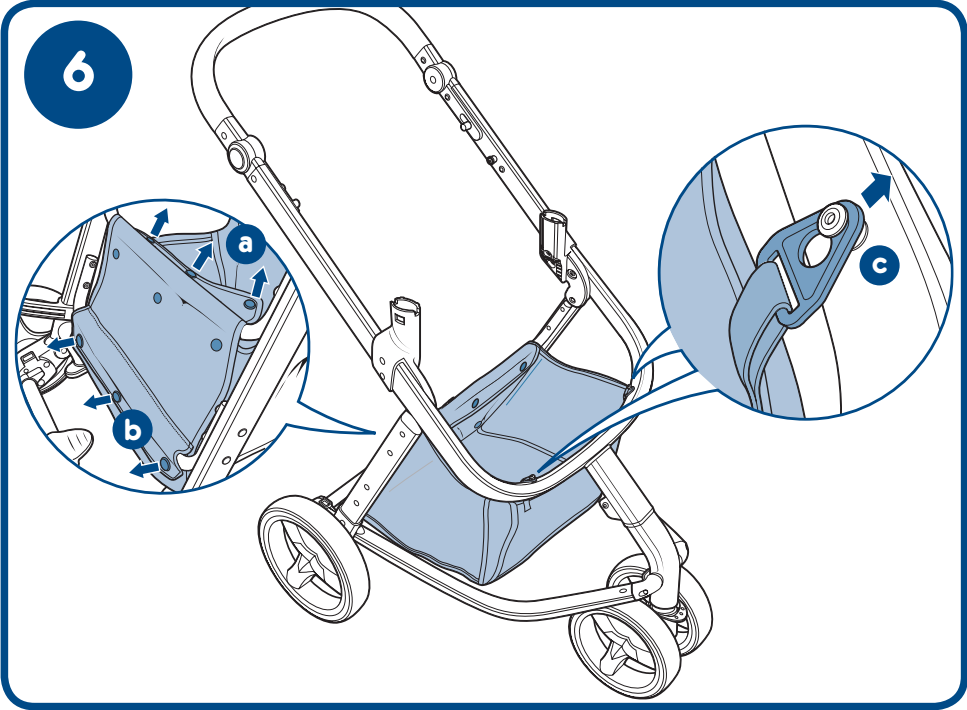
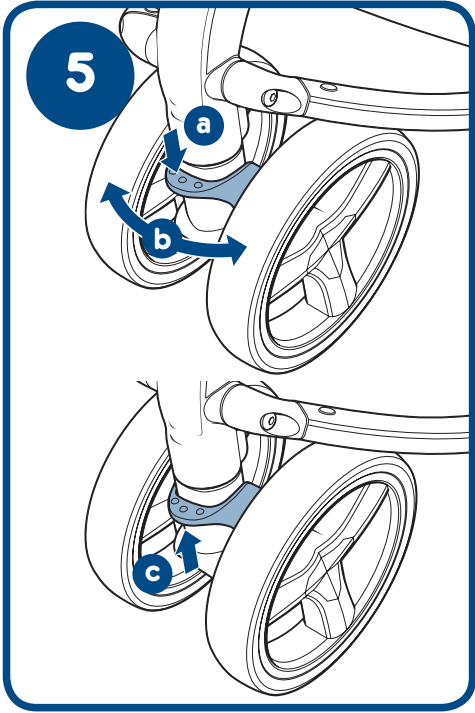
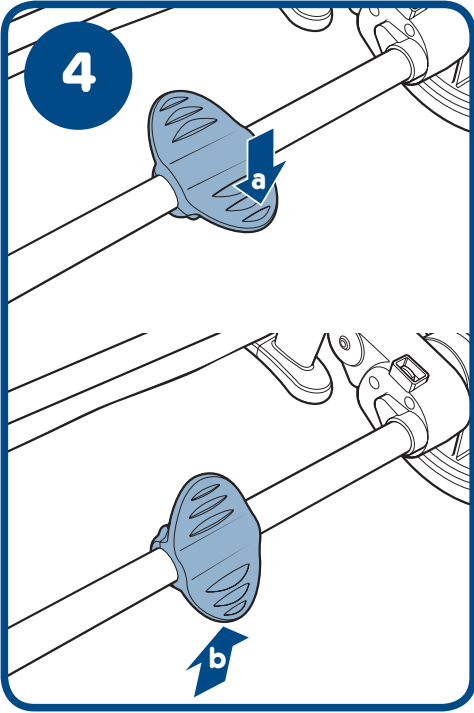

7

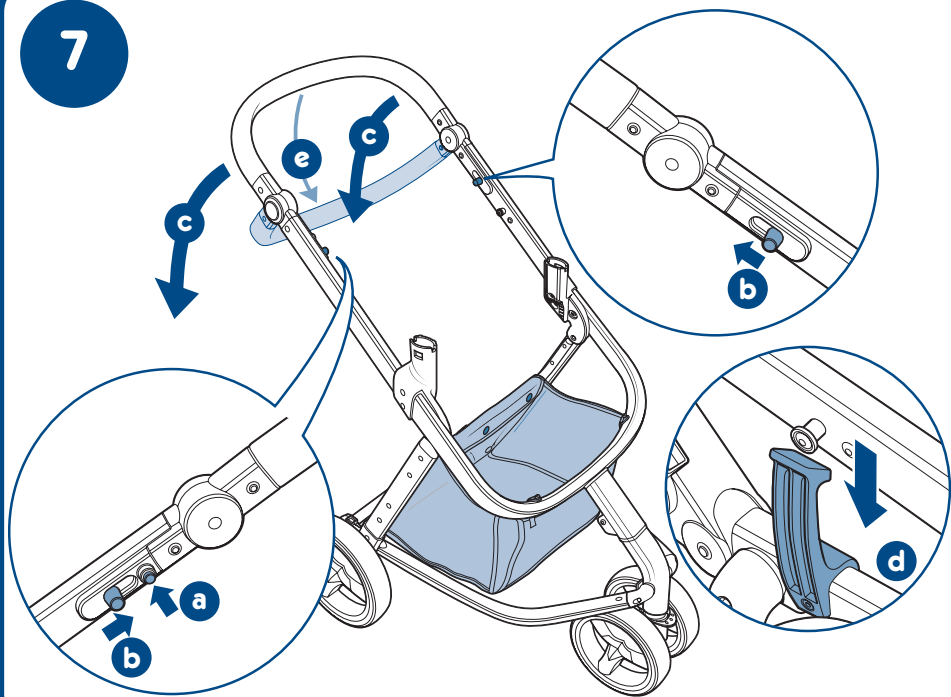

8

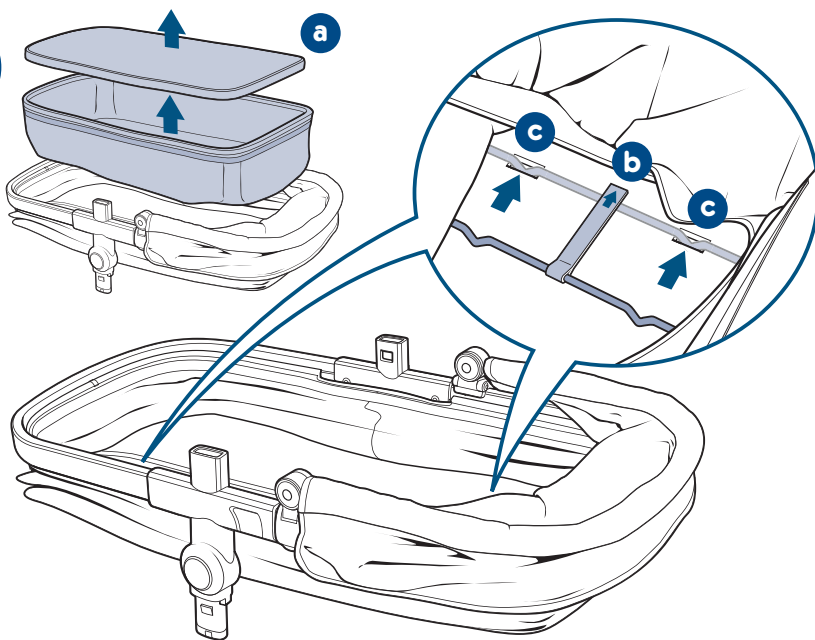

9

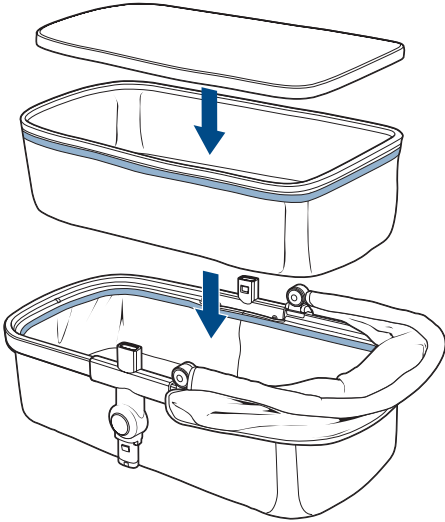

10

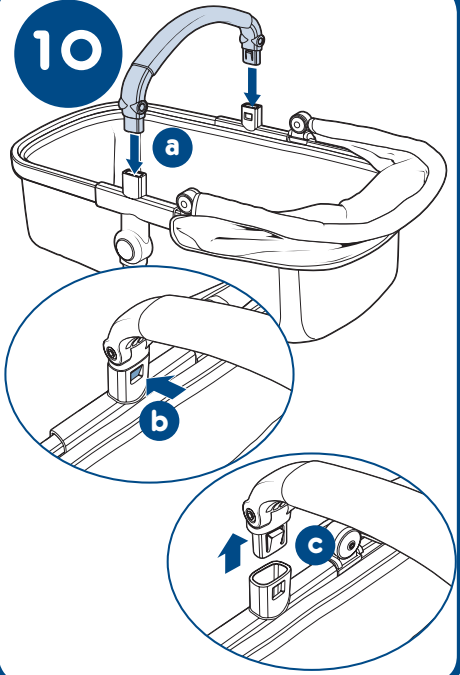

11

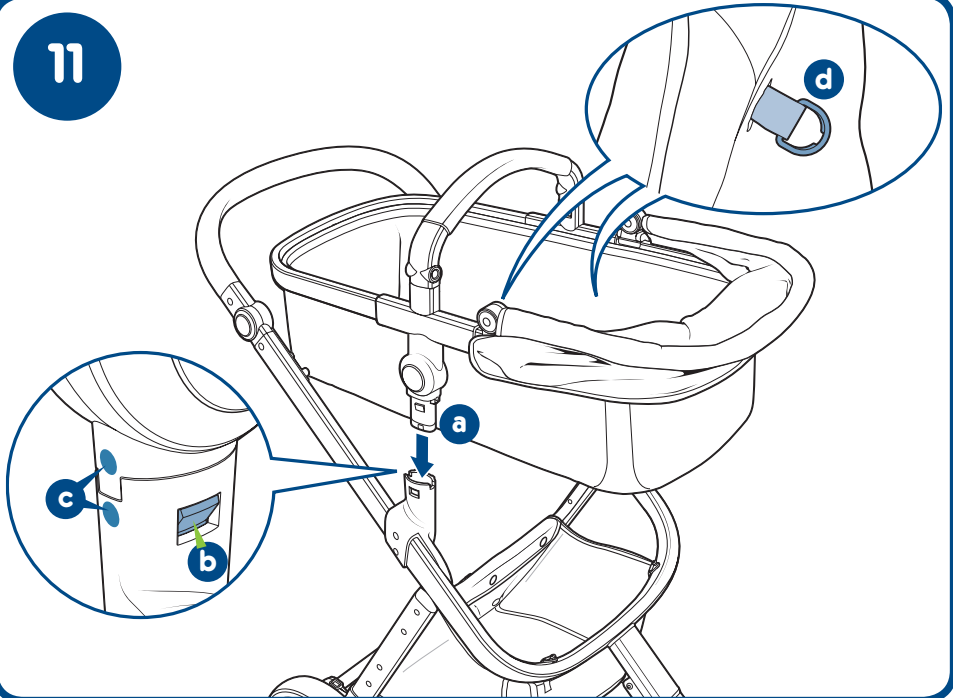

12

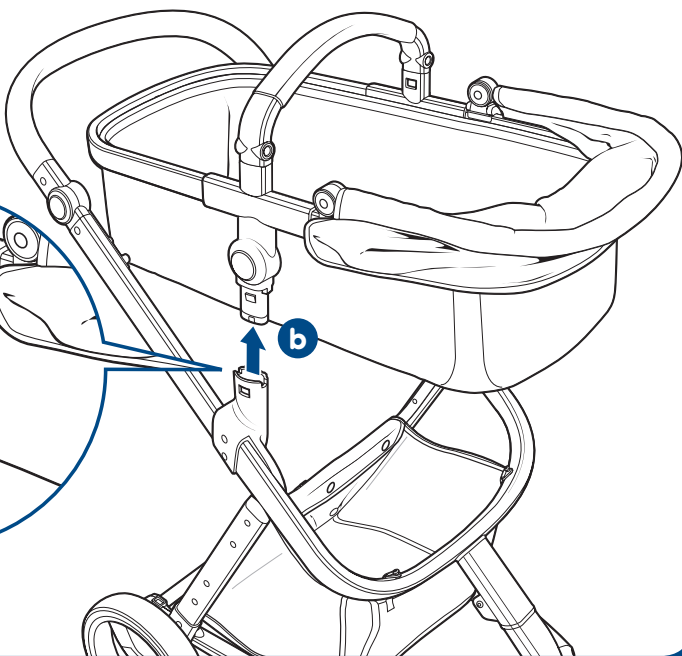
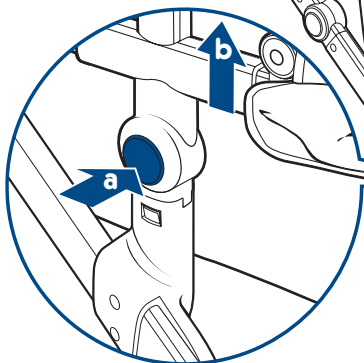

13

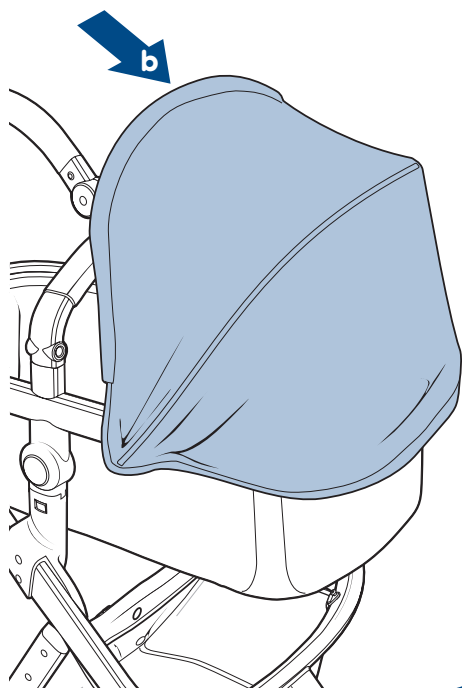
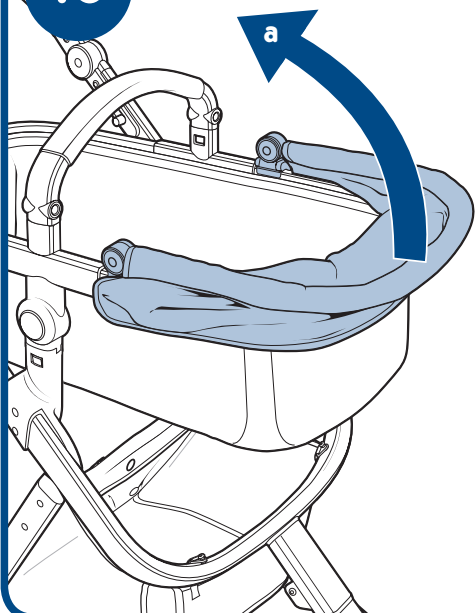

14

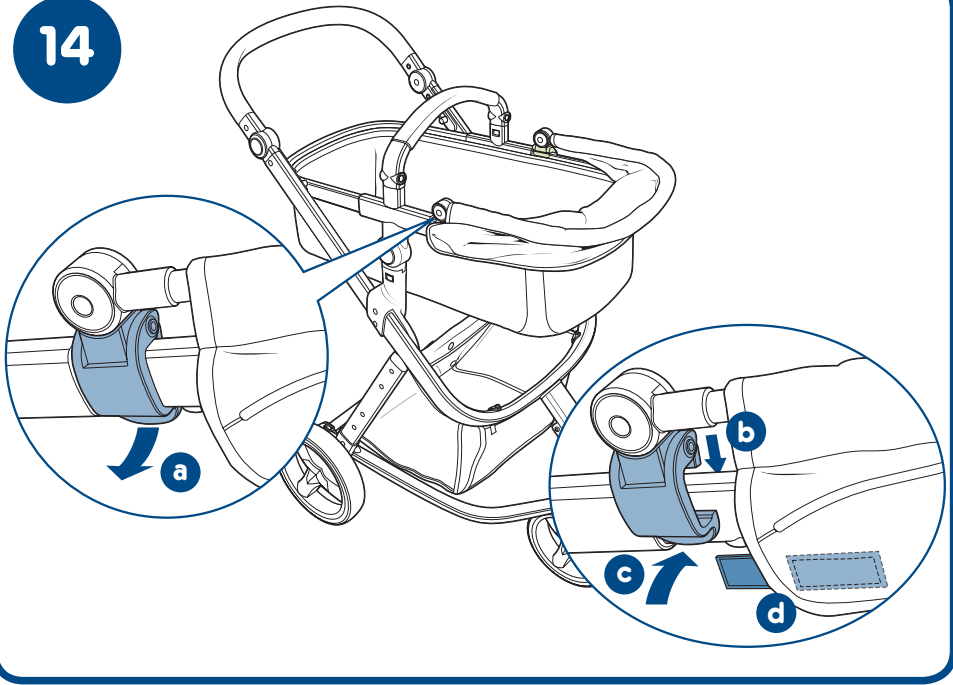

15

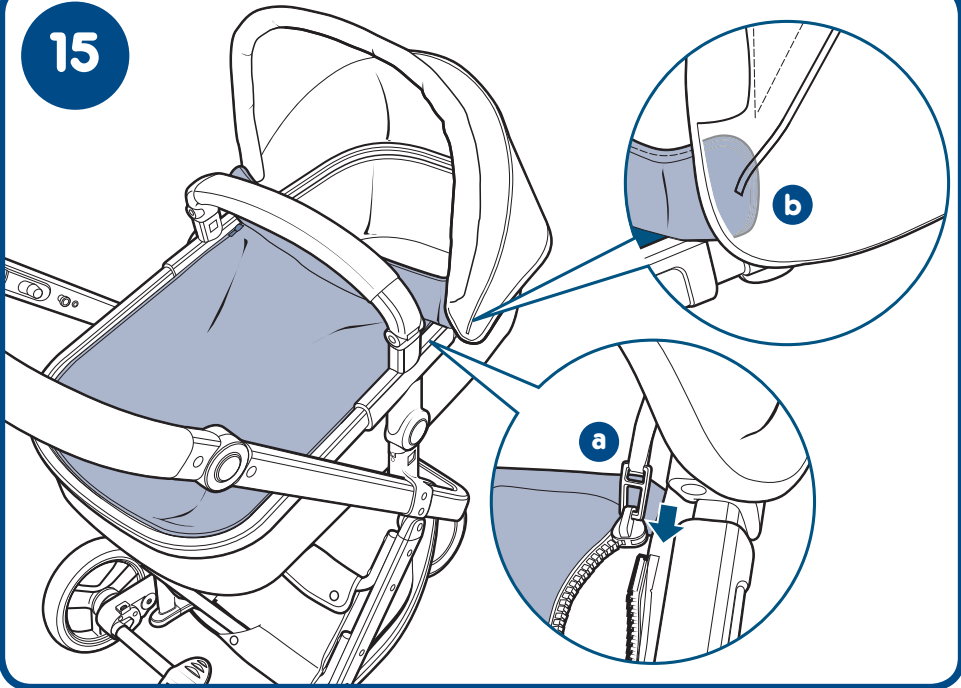

16

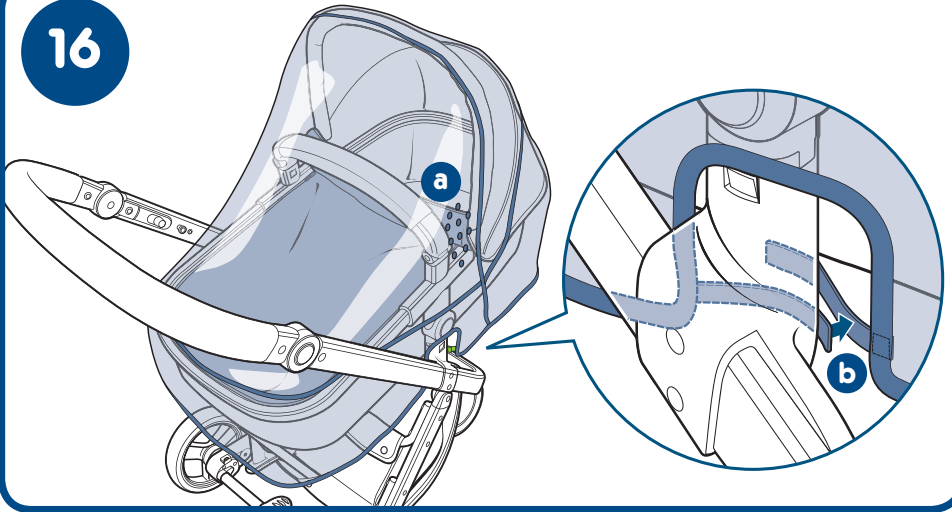

17

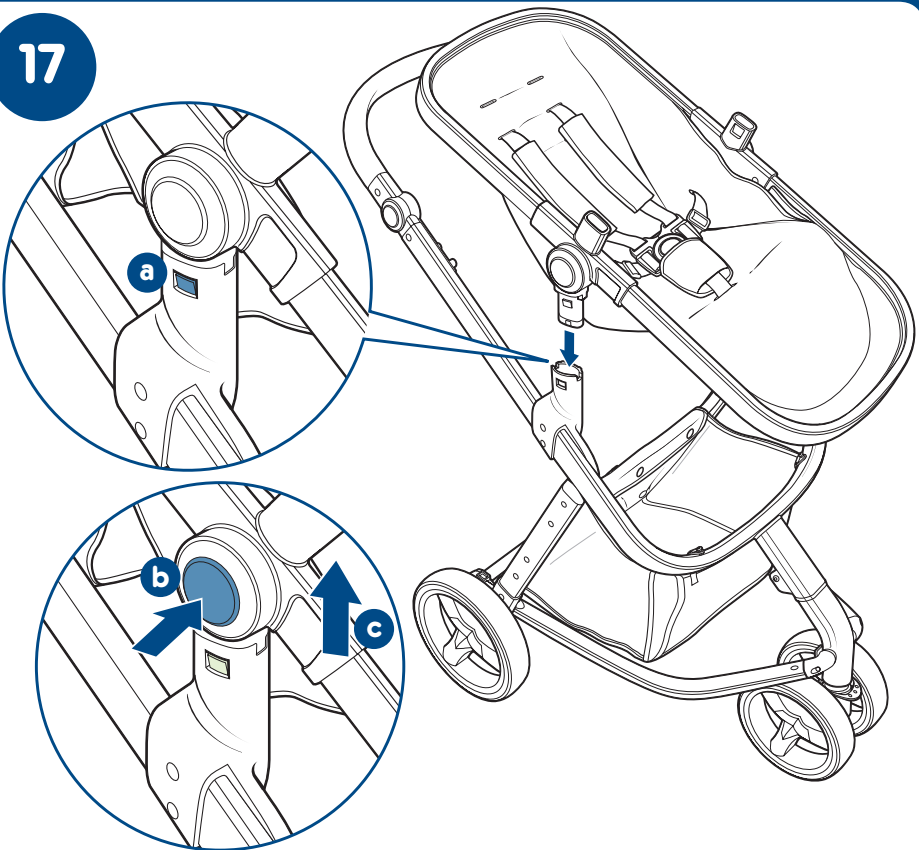

18

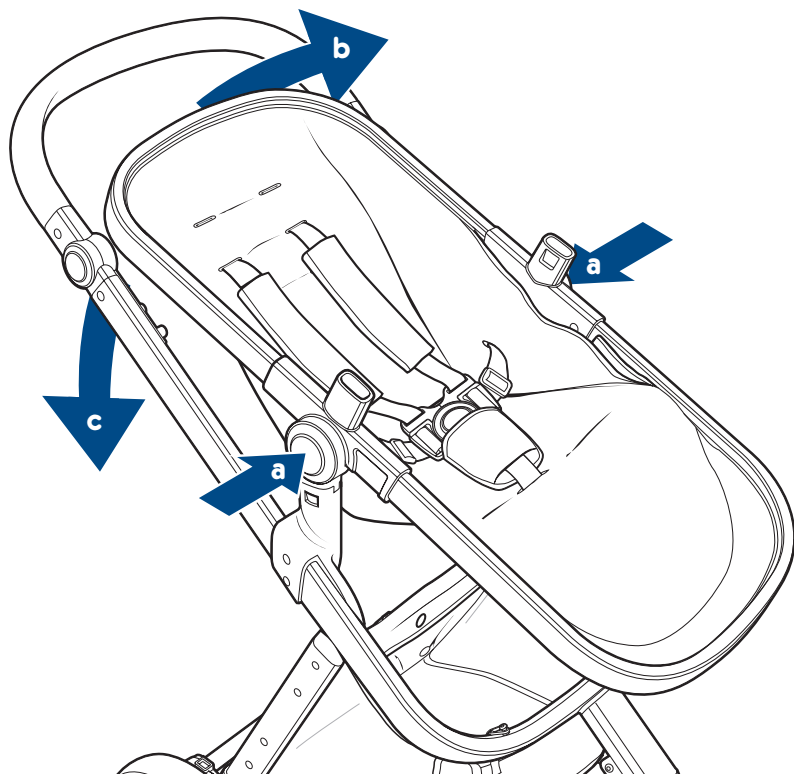

19

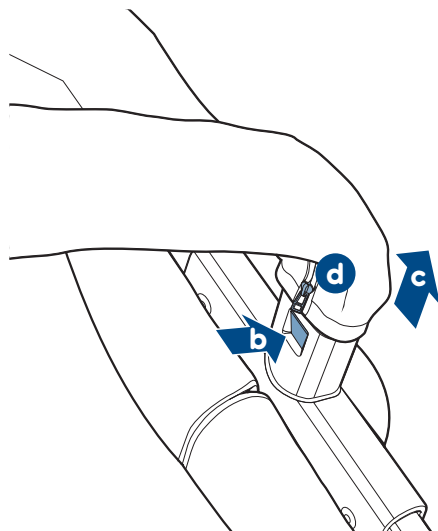
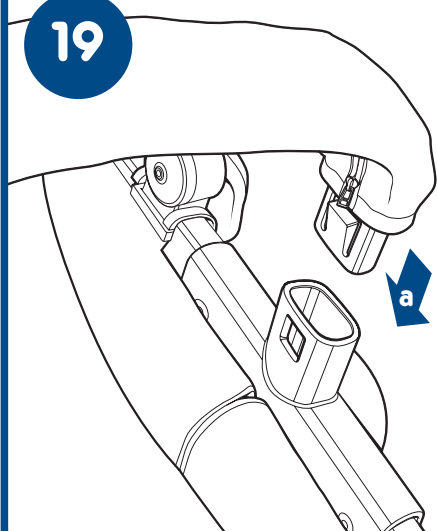

20

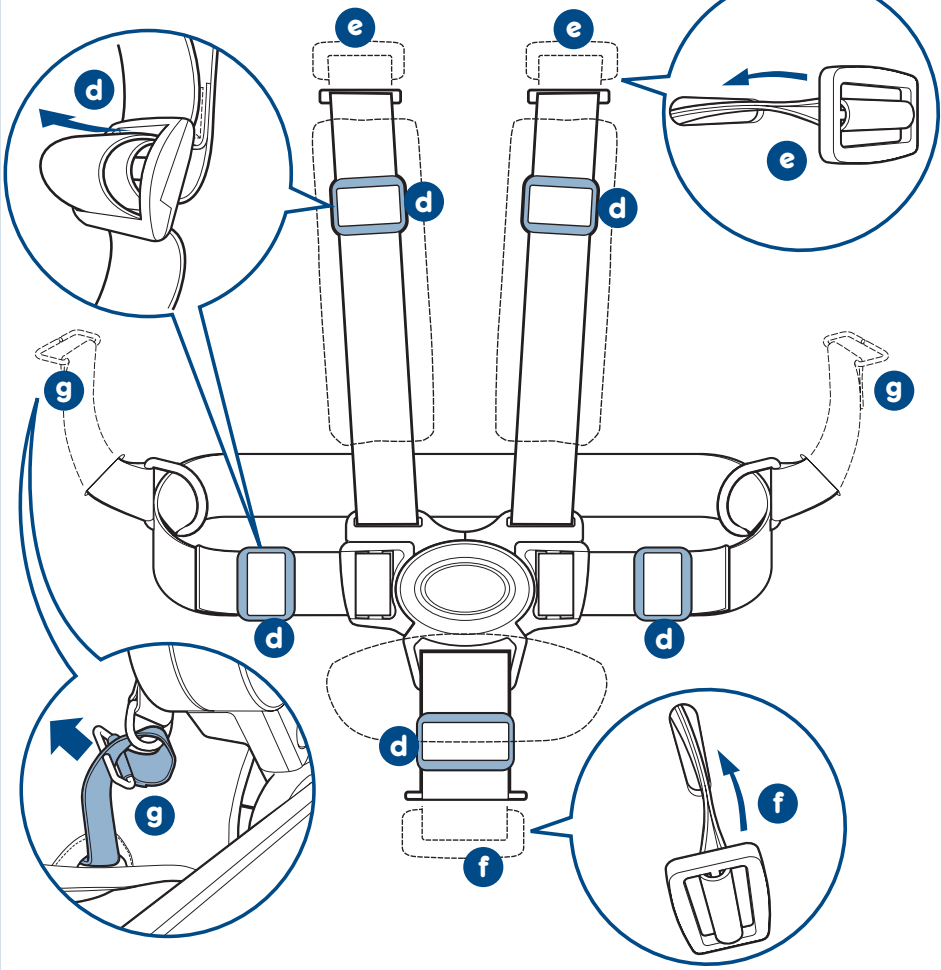
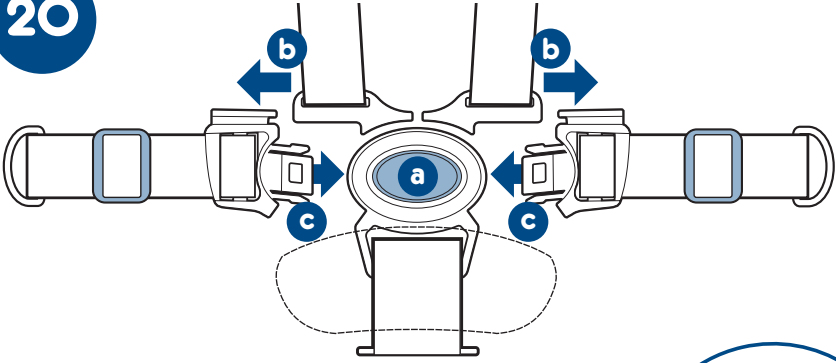

21



22

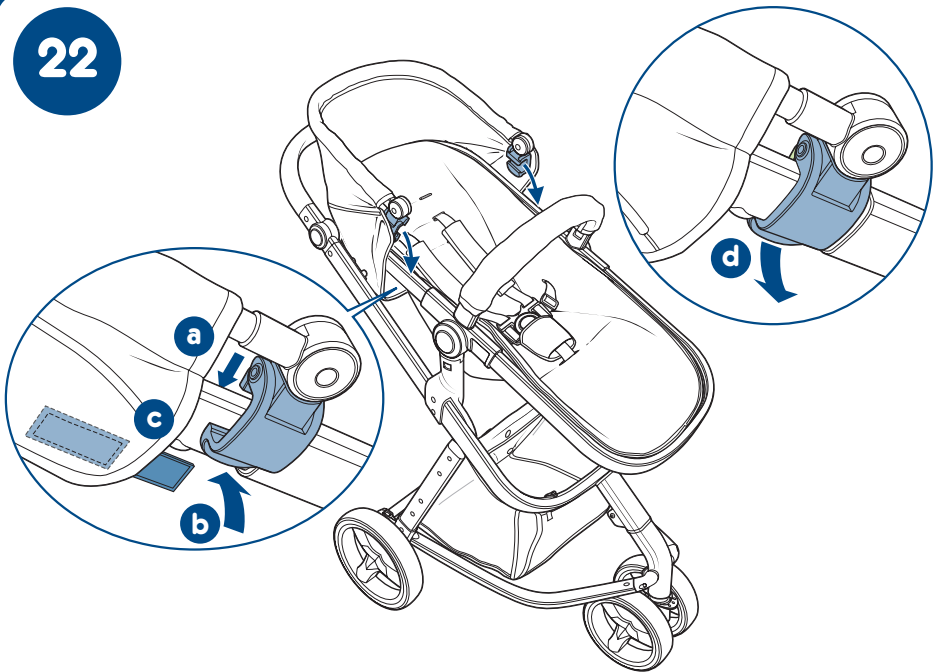

25

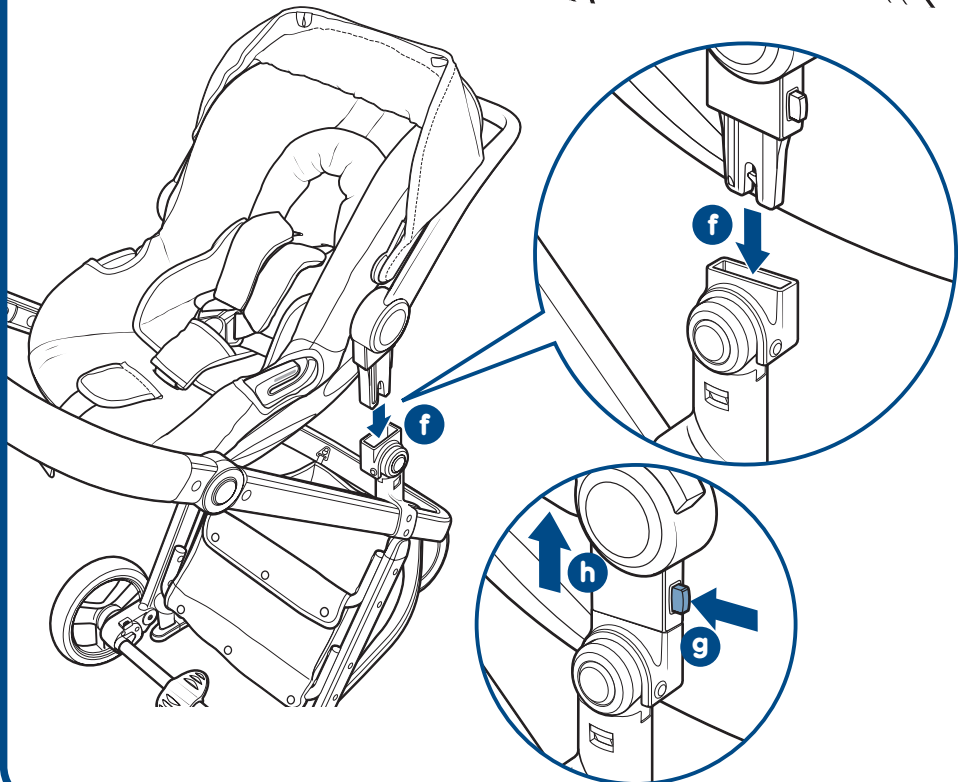
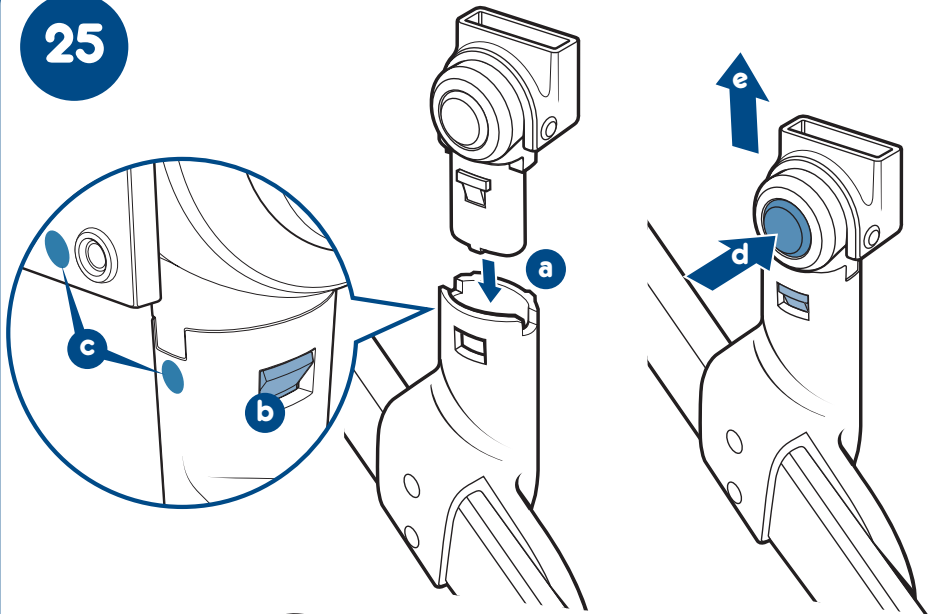

23

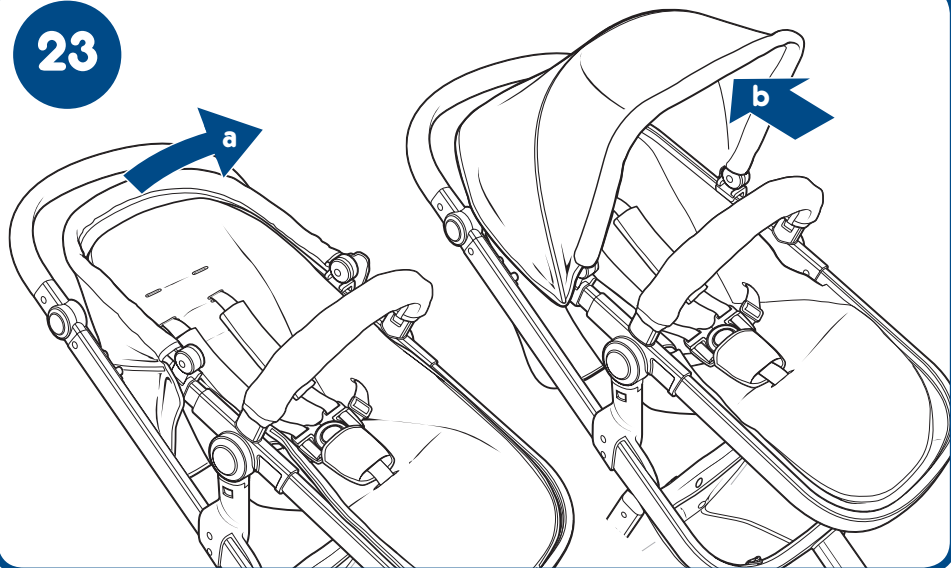

24

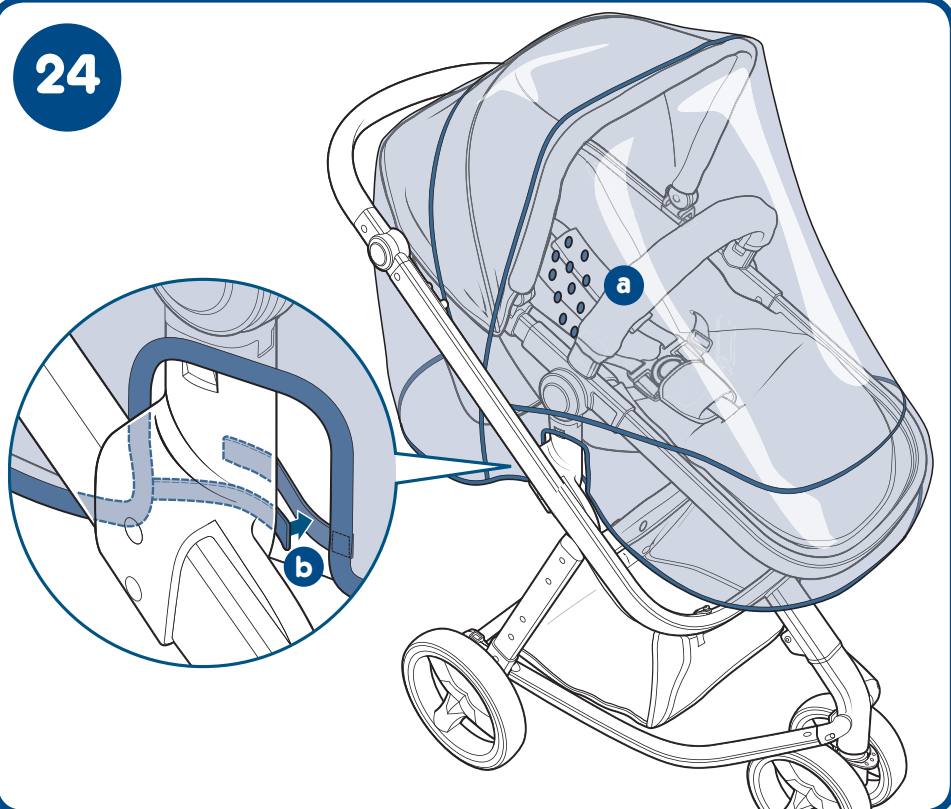



www.cosatto.com

Cosatto Ltd, Bentinck Mill, Bentinck Street, Farnworth, Bolton, BL4 7EP, England

UK FREEPHONE: 0800 014 9252* International T: +44 120 486 1007

Email: cuddle@cosatto.com

* Calls from BT landlines are free but calls from mobiles and other networks may vary

.....

All the design and trademarks contained herein are the property of Cosatto Limited.
No part of this document may be reproduced without the permission of Cosatto Limited.